

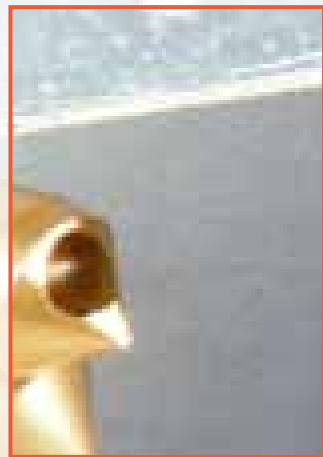

profiline

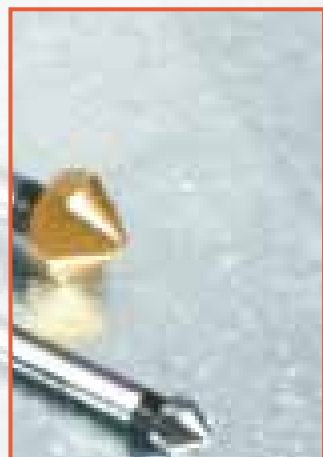

GILINTUVAI

Informacija apie produktą

Naujų puikiomis savybėmis pasižyminčių RUKO gilintuvų grioveliai yra tekinti CBN grūdintoje formoje. Kadangi CBN (kubinis kristalinis boro nitridas) yra žymiai kietesnis abrazyvas nei silicio karbidas ar korundas, todėl išgaunama geresnė ir aštresnė pjovimo briauna, nepalikanti atplaišų. O dėl tikslesnių įrankio matmenų, gilintuvai tarnauja žymiai ilgiau, išlaikydami leistinus nuokrypius.

1. Kitaip nei įprastai apdoroti ašmenys, CBN giliai tekinti grioveliai pasižymi geresnėmis ir aštriau pjaunančiomis briaunomis, nepaliekiančiomis jokių metalo atplaišų. Tai garantuoja briaunų aštrumą ir žymiai ilgesnį įrankio tarnavimo laiką.
2. Kadangi radialinė forma, išgauta CBN tekiniu, puikiai subalansuota su jos skersmeniu, pjovimo briauna visada yra aukščiausiam skersmens taške.
3. Kiekvienas skersmuo turi savo reljefo kampą. Tai taip pat reiškia, kad pjovimo briauna visada yra aukščiausiam taške.
4. Ašinė forma, išgauta CBN tekiniu, užtikrina sklandų pjovimą be įkaitimo.
5. CBN tekinti gilintuvai užtikrina puikų atplaišų srauto paskirstymą, darbą be vibracijos, lygų paviršių ir pasižymi puikiomis centravimo savybėmis.

Produkto pritaikymas

1. Idealus įrankis gilinimui ir šlifavimui tokiose pramonės srityse: elektros, sanitarinės inžinerijos, šildymo technikos, mechaninės inžinerijos, perjungimo sistemų, vamzdinio plieno konstrukcijoms, baldų ir medienos apdirbimo, automobilių ir aviacijos srityse.
2. Šistvirtas įrankis tinkamas visoms standartinėms pramoninėms medžiagoms: spalvotiesiems metalams, grūdintam plieniui, termoplastikams ir duroplastikams, o taip pat metalo lakštams.
3. Gilintuvai pagal DIN 335 ypatingai tinkami A tipo gilinimui ir pagal DIN 74 – B tipo gilinimui
 A tipas: varžtų skylių pagilimui, pagal DIN 963 ir DIN 965
 varžtų galvutės įleidimui, pagal DIN 964 ir DIN 966
 F ir G tipo varžtų sriegio suformavimui, pagal DIN 7513
 taip pat D ir E tipams, pagal DIN 7516
 K, L, M ir N tipo kūginių varžtų įleidimui, pagal DIN 7500
 medvaržčiams, pagal DIN 97 and DIN 7997
 medvaržčiams apvaliomis galvutėmis, pagal DIN 95 DIN 7997
 B tipas: varžtų šešiakampe lizdine galvute įleidimui, pagal DIN 7991
4. Naudojant RUKO pjovimo purškalažą arba RUKO pjovimo pastą, garantuojamas ilgesnis įrankio tarnavimo laikas ir puiki ruošinio pjūvio paviršiaus kokybė.

Gilintuvai pagal DIN 74 įleidžiamiems sraigtams, pagal DIN

AF tipas	pagal DIN 74	BF tipas
DIN 963 DIN 964 DIN 965 DIN 966 DIN 7513 F. u. G. DIN 7516 D. u. E.		DIN 7991 (ISO 10642)

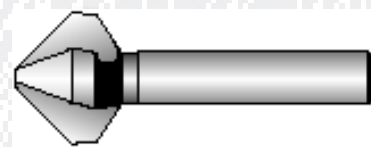

1. CBN giliai tekinti grioveliai

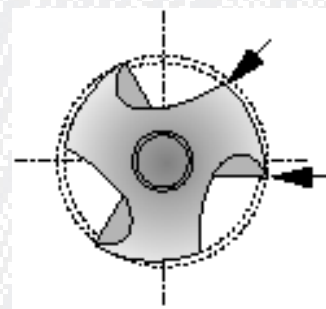

2. Radialiai sureguliuotas reljefas, gaunamas CBN tekiniu.

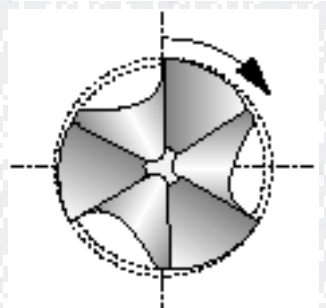

3. CBN tekintas reljefinis kampas

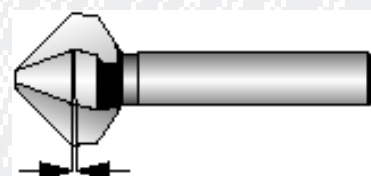
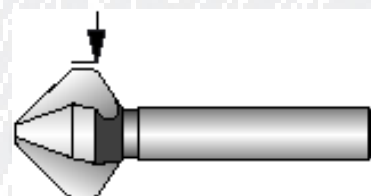

4. Ašinė forma, gauta CBN tekiniu

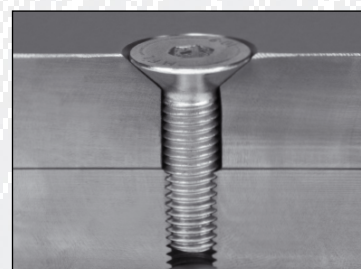

Gilintuvai, DIN 335, C tipas, 90°

Gilino kampas: 90°

Kotas: cilindrinis

Briaunos: 3

Paviršius: šviesus / padengtas titano nitridu / TiAIN

dešininis sukis

Pakuotė:

plastikinėse tūbelėse po 1

Dėl giliai tekintų CBN griovelių, pjovimo briaunos yra labai aštrios. Puikiai tinka gilinimui ir šlifavimui be atplaišų ir vibracijos. Geriausi rezultatai mažais pjovimo greičiais.

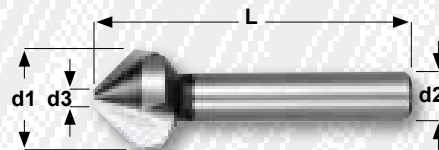

HSS

Gilintuvai, pagaminti iš greitapjovio plieno. Tinkami plienui, ketui, spalvotiesiems ir lengviems metalams.

HSS aliuminiui

Gilintuvai, pagaminti iš greitapjovio plieno, yra skirti aliuminiui.

HSS Co 5 nerūdijančiam plienui

Kaip ir HSS, tik su kobalto priemaiša. Idealiai tinka chromuotam plienui, tokiam kaip nerūdijantis ir rūgštims atsparus plienas.

HSS-TiN

Kaip ir HSS, tik su titano nitrido danga. Paviršius tvirtesnis maždaug 2300 HV. Tinkamas plienui, ketui, spalvotiesiems ir lengviems metalams.

HSS-TiAIN

Kaip ir HSS, tik su titano aliuminio nitrido danga. Dėl maždaug 3400 HV tvirtesnio paviršiaus, idealiai tinka sausam užbaigimui. Tinkamas plienui, ketui, spalvotiesiems ir minkštiesiems metalams.

Volframo karbido K 20

Idealiai tinkami abrazyviniam ir grūdintam plienui, kurio patvarumo riba daugiau kaip 1000 N/mm², pilkajam ketui, kurio kietumas daugiau kaip 240 HB.

Gilintuvai, DIN 335, C tipas, 90°, HSS, HSS, skirti Alu, HSS Co 5, HSS-TiN, HSS-TiAIN ir volframo karbido K 20

Gilintuvus		Bendras ilgis L mm	Koto Ø d2 mm	Gilinimas, pagal DIN 74		Užsak.nr. HSS	Užsak.nr. HSS aliumin.	Užsak.nr. HSS Co 5	Užsak.nr. HSS-TiN	Užsak.nr. HSS-TiAIN	Užsak.nr. Karbid.K 20
Nominalus Ø d1 mm	d3 mm			AF	BF						
4,3	1,3	40,0	4,0			102 101	—	102 101 E	102 101 T	102 101 F	—
4,8	1,5	40,0	4,0			102 102	—	—	102 102 T	102 102 F	—
5,0	1,5	40,0	4,0	M 2,5		102 103	—	102 103 E	102 103 T	102 103 F	—
5,3	1,5	40,0	4,0			102 104	—	102 104 E	102 104 T	102 104 F	—
5,8	1,5	45,0	5,0			102 105	—	—	102 105 T	102 105 F	—
6,0	1,5	45,0	5,0	M 3		102 106	—	102 106 E	102 106 T	102 106 F	—
6,3	1,5	45,0	5,0		M 3	102 107	102 107 A	102 107 E	102 107 T	102 107 F	102 261
7,0	1,8	50,0	6,0	M 3,5		102 108	—	—	102 108 T	102 108 F	—
7,3	1,8	50,0	6,0			102 109	—	—	102 109 T	102 109 F	—
8,0	2,0	50,0	6,0	M 4		102 110	—	102 110 E	102 110 T	102 110 F	—
8,3	2,0	50,0	6,0		M 4	102 111	102 111 A	102 111 E	102 111 T	102 111 F	102 262
9,4	2,2	50,0	6,0			102 112	—	—	102 112 T	102 112 F	—
10,0	2,5	50,0	6,0	M 5		102 113	—	102 113 E	102 113 T	102 113 F	—
10,4	2,5	50,0	6,0		M 5	102 114	102 114 A	102 114 E	102 114 T	102 114 F	102 263
11,5	2,8	56,0	8,0	M 6		102 115	—	102 115 E	102 115 T	102 115 F	—
12,4	2,8	56,0	8,0		M 6	102 116	102 116 A	102 116 E	102 116 T	102 116 F	102 264
13,4	2,9	56,0	8,0			102 117	—	—	102 117 T	102 117 F	—
15,0	3,2	60,0	10,0	M 8		102 118	—	102 118 E	102 118 T	102 118 F	—
16,5	3,2	60,0	8,0		M 8	102 119	102 119 A	102 119 E	102 119 T	102 119 F	—
16,5	3,2	60,0	10,0		M 8	102 119-1	102 119-1 A	102 119-1 E	102 119-1 T	102 119-1 F	102 265
19,0	3,5	63,0	10,0	M 10		102 120	—	102 120 E	102 120 T	102 120 F	—
20,5	3,5	63,0	10,0		M 10	102 121	102 121 A	102 121 E	102 121 T	102 121 F	102 266
23,0	3,8	67,0	10,0	M 12		102 122	—	102 122 E	102 122 T	102 122 F	—
25,0	3,8	67,0	10,0		M 12	102 123	102 123 A	102 123 E	102 123 T	102 123 F	102 267
26,0	3,9	71,0	12,0	M 14		102 171	—	—	102 171 T	102 171 F	—
28,0	4,0	71,0	12,0		M 14	102 124	—	—	102 124 T	102 124 F	—
30,0	4,1	71,0	12,0	M 16		102 172	—	—	102 172 T	102 172 F	—
31,0	4,2	71,0	12,0		M 16	102 125	102 125 A	102 125 E	102 125 T	102 125 F	102 268
*37,0	4,8	90,0	12,0			102 173	—	—	102 173 T	102 173 F	—
*40,0	10,0	80,0	15,0			102 174	—	—	102 174 T	102 174 F	—

*Darbo specifikacijos

Paryškinti gaminiai yra nauji.

Gilintuvų rinkiniai, DIN 335, C tipas, 90°, HSS, HSS aliuminiui, HSS Co 5, HSS-TiN, HSS-TiAlN ir volframo karbido K 20



Nr. 102 142



Nr. 102 150



Nr. 102 151



Nr. 102 154 T



Nr. 102 152



Nr. 102 155

Aprašymas	Užsak.nr. HSS	Užsak.nr. HSS aliumin.	Užsak.nr. HSS Co 5	Užsak.nr. HSS-TiN	Užsak.nr. HSS-TiAlN	Užsak.nr. Karbido K20
5 gilintuvai, DIN 335, C tipas, 90°, polistirolio lagaminėlyje Ø 6,3 - 10,4 - 16,5 (kotas-Ø 8 mm) - 20,5 - 25,0 mm + 1 pjovimo purškalo skardinė, 50 ml	102 142	102 142 A	102 142 E	102 142 T	—	—
4 gilintuvai, DIN 335, C tipas, 90°, plieniniame lagaminėlyje Ø 10,4 - 16,5 (kotas-Ø 8 mm) - 20,5 - 25,0 mm + 1 pjovimo pastos skardinė, 30 g	102 150	102 150 A	102 150 E	102 150 T	—	—
4 gilintuvai, DIN 335, C tipas, 90°, plieniniame lagaminėlyje Ø 8,3 - 10,4 - 16,5 (kotas-Ø 8 mm) - 20,5 mm + 1 pjovimo pastos skardinė, 30 g	102 151	102 151 A	102 151 E	102 151 T	—	—
5 gilintuvai, DIN 335, C tipas, 90°, plieniniame lagaminėlyje Ø 6,3 - 10,4 - 16,5 (kotas-Ø 10 mm) - 20,5 - 25,0 mm	102 154	102 154 A	102 154 E	102 154 T	102 154 F	—
6 gilintuvai, DIN 335, C tipas, 90°, plieniniame lagaminėlyje Ø 6,3 - 8,3 - 10,4 - 12,4 - 16,5 (kotas-Ø 10 mm) - 20,5 mm	102 152	102 152 A	102 152 E	102 152 T	102 152 F	102 152 HM
17 gilintuvų, DIN 335, C tipas, 90°, mediniame lagaminėlyje Ø 4,3 - 5,0 - 6,0 - 6,3 - 7,0 - 8,0 - 8,3 - 10,0 - 10,4 - 11,5 - 12,4 - 15,0 - 16,5 (kotas-Ø 10 mm) - 19,0 - 20,5 - 23,0 - 25,0 mm	102 155	—	—	—	—	—

Gilintuvai „QUICKCut“ (DIN 335), C tipo, 90°, HSS ir HSS-TiAIN

Gilintuvo kampas: 90°
 Kotas: 3 paviršių fiksavimas
 Pjovimo briaunos: 3
 Paviršius: šviesus / TiAIN dengtas
 Dešininis pjovimas

Optimizuota pjovimo geometrija kartu su koto 3 fiksuojančių paviršių dalimi užtikrina optimalų gilinimą. Dėl mažesnio nusidėvėjimo eksploataavimo laikas pailgėja 25% ir 40% su TiAIN danga. Dėl puikaus atplaišų formavimo, gilintuvo geometrija leidžia gilinti iki 30 % greičiau nei su įprastais gilintuvais.



Pakuotė:
 plastikinėse tūbelėse po 1

Gilintuvai		Bendras ilgis L mm	Koto Ø d2 mm	Gilinimas, pagal DIN 74		Užsak.nr. HSS	Užsak.nr. HSS-TiAIN
Nominalus Ø d1 mm	d3 mm			AF	BF		
6,3	1,5	45,0	5,0		M 3	102 707	102 707 F
8,3	2,0	50,0	6,0		M 4	102 711	102 711 F
10,4	2,5	50,0	6,0		M 5	102 714	102 714 F
12,4	2,8	56,0	8,0		M 6	102 716	102 716 F
15,0	3,2	60,0	10,0		M 8	102 718	102 718 F
16,5	3,2	60,0	10,0		M 8	102 719	102 719 F
19,0	3,5	63,0	10,0		M 10	102 720	102 720 F
20,5	3,5	63,0	10,0		M 10	102 721	102 721 F
23,0	3,8	67,0	10,0		M 12	102 722	102 722 F
25,0	3,8	67,0	10,0		M 12	102 723	102 723 F
31,0	4,2	71,0	12,0		M 16	102 725	102 725 F

NAUJA

Gilintuvų rinkiniai „QUICKCut“ (DIN 335), C tipo, 90°, plieniniame lagaminėlyje



Aprašymas	Užsak.nr. HSS	Užsak.nr. HSS-TiAIN
6 gilintuvai (DIN 335) C tipo, 90°, Ø 6,3 - 8,3 - 10,4 - 12,4 - 16,5 - 20,5 mm	102 752	102 752 F
5 gilintuvai (DIN 335), C tipo, 90°, Ø 6,3 - 10,4 - 16,5 - 20,5 - 25,0 mm	102 754	102 754 F

Gilintuvai DIN 335, C tipo, 90°, ASP

Gilintuvo kampas: 90°
Kotas: cilindrinis
Pjovimo briaunos: 3
Paviršius: šviesus
Dešininis pjovimas

Dėl CBN giliai tekintų griovelių, pjovimo briaunos yra ypatingai aštrios. Idealiai tinka šlifavimui ir gilinimui be atplaišų ir vibracijos. Našiausias, esant mažiems gilinimo greičiams.

ASP

Gilintuvai iš didelį greitį atlaikančio metalurginio plieno. Metalurginiai plienai, priešingai įprastiniams HSS plienams, turi smulkia medžiagos struktūrą. Tai reiškia, kad jie atsparūs temperatūrai, slėgiui ir nusidėvėjimui. Idealiai tinka grūdintiems plienams, rūdims ir rūgščiai atspariems plienams, titanui ir titano lydiniams.



Pakuotė:
plastikinėse tūbelėse po 1

Nominalus Ø d1 mm	Gilintuvus d3 mm	Bendras ilgis L mm	Koto Ø d2 mm	Gilinimas, pagal DIN 74		Užsak.nr.
				AF	BF	
6,3	1,5	45,0	5,0		M 3	102 107 ASP
8,3	2,0	50,0	6,0		M 4	102 111 ASP
10,4	2,5	50,0	6,0		M 5	102 114 ASP
12,4	2,8	56,0	8,0		M 6	102 116 ASP
16,5	3,2	60,0	10,0		M 8	102 119-1 ASP
20,5	3,5	63,0	10,0		M 10	102 121 ASP
25,0	3,8	67,0	10,0		M 12	102 123 ASP
31,0	4,2	71,0	12,0		M 16	102 125 ASP

NAUJA

Gilintuvų rinkiniai, DIN 335, C tipo, 90°, ASP, plieniniame lagaminėlyje



Aprašymas	Užsak.nr.
6 gilintuvai, DIN 335, C tipo, 90°, ASP, Ø 6,3 - 8,3 - 10,4 - 12,4 - 16,5 - 20,5 mm	102 152 ASP
5 gilintuvai, DIN 335, C tipo, 90°, ASP, Ø 6,3 - 10,4 - 16,5 - 20,5 - 25,0 mm	102 154 ASP

Gilintuvai, DIN 335, C tipas, 90° HSS, su ilgu cilindrinu kotu

Gilintuvo kampas: 90°
Kotas: cilindrinis
Pjovimo briaunos: 3
Paviršius: šviesus
Dešininis pjovimas

Dėl giliai tekintų CBN griovelių, pjovimo briaunos yra labai aštrios. Puikiai tinka gilinimui ir šlifavimui be atplaišų ir vibracijos. Tinka plienui, ketui, splavotiesiems ir lengviesiems metalams. Geriausi rezultatai mažais pjovimo greičiais.

Pakuotė:
plastikinėse tūbelėse po 1

Gilintuvus		Bendras ilgis L mm	Koto Ø d2 mm	Gilinimas, pagal DIN 74		Užsak.nr.
Nominalus Ø d1 mm	d3 mm			AF	BF	
6,3	1,5	85,0	5,0		M 3	102 271
8,3	2,0	85,0	6,0		M 4	102 272
10,4	2,5	88,0	6,0		M 5	102 273
12,4	2,8	108,0	8,0		M 6	102 274
15,0	3,2	110,0	10,0	M 8		102 275
16,5	3,2	112,0	10,0		M 8	102 276
20,5	3,5	115,0	10,0		M 10	102 277
25,0	3,8	118,0	10,0		M 12	102 278



Gilintuvai, DIN 335, D tipas, 90° HSS

Gilinio kampas: 90°
Kotas: kūginis
Briaunos: 3
Paviršius: šviesus
dešininis sūkis

Dėl giliai tekintų CBN griovelių, pjovimo briaunos yra labai aštrios. Puikiai tinka gilinimui ir šlifavimui be atplaišų ir vibracijos. Tinka plienui, ketui, splavotiesiems ir lengviesiems metalams. Geriausi rezultatai mažais pjovimo greičiais.

Pakuotė:
plastikinėse tūbelėse po 1

Gilintuvus		Bendras ilgis L mm	Kotas MT	Gilinimas, pagal DIN 74		Užsak.nr.
Nominalus Ø d1 mm	d3 mm			AF	BF	
15,0	3,2	85,0	MT 1	M 8		102 126
16,5	3,2	85,0	MT 1		M 8	102 127
19,0	3,5	100,0	MT 2	M 10		102 128
20,5	3,5	100,0	MT 2		M 10	102 129
23,0	3,8	106,0	MT 2	M 12		102 130
25,0	3,8	106,0	MT 2		M 12	102 131
26,0	3,8	106,0	MT 2	M 14		102 132
28,0	4,0	112,0	MT 2		M 14	102 133
30,0	4,2	112,0	MT 2	M 16		102 134
31,0	4,2	112,0	MT 2		M 16	102 135
34,0	4,5	118,0	MT 2	M 18	M 18	102 136
37,0	4,8	118,0	MT 2	M 20	M 20	102 137
40,0	10,0	140,0	MT 3			102 138
50,0	14,0	150,0	MT 3			102 139
63,0	16,0	180,0	MT 4			102 140
80,0	22,0	190,0	MT 4			102 141

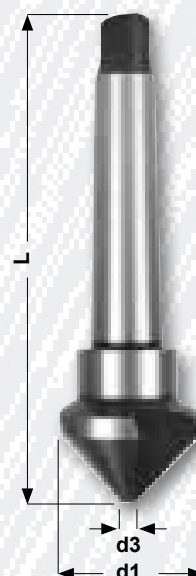

Gilintuvai, DIN 334, C tipas, 60° HSS

Gilinio kampas: 60°
Kotas: cilindrinis
Briaunos: 3
Paviršius: šviesus
dešininis sūkis

Dėl giliai tekintų CBN griovelių, pjovimo briaunos yra labai aštrios. Puikiai tinka gilinimui ir šlifavimui be atplaišų ir vibracijos. Tinka plienui, ketui, splavotiesiems ir lengviesiems metalams. Geriausi rezultatai mažais pjovimo greičiais.

Pakuotė:
plastikinėse tūbelėse po 1

Gilintuvai		Bendras ilgis L mm	Koto Ø d2 mm	Užsak.nr.
Nominalus Ø d1 mm	d3 mm			
6,3	1,6	45,0	5,0	102 201
8,0	2,0	50,0	6,0	102 202
10,0	2,5	50,0	6,0	102 203
12,5	3,2	56,0	8,0	102 204
16,0	4,0	63,0	10,0	102 205
20,0	5,0	67,0	10,0	102 206
25,0	6,3	71,0	10,0	102 207



Gilintuvai, DIN 334, D tipas, 60° HSS

Gilinio kampas: 60°
Kotas: kūginis
Briaunos: 3
Paviršius: šviesus
dešininis sūkis

Dėl giliai tekintų CBN griovelių, pjovimo briaunos yra labai aštrios. Puikiai tinka gilinimui ir šlifavimui be atplaišų ir vibracijos. Tinka plienui, ketui, splavotiesiems ir lengviesiems metalams. Geriausi rezultatai mažais pjovimo greičiais.

Pakuotė:
plastikinėse tūbelėse po 1

Gilintuvai		Bendras ilgis L mm	Kotas MK	Užsak.nr.
Nominalus Ø d1 mm	d3 mm			
16,0	4,0	90,0	MK 1	102 208
20,0	5,0	106,0	MK 2	102 209
25,0	6,3	112,0	MK 2	102 210
31,5	10,0	118,0	MK 2	102 211
40,0	12,5	150,0	MK 3	102 212
50,0	16,0	160,0	MK 3	102 213
63,0	20,0	190,0	MK 4	102 214
80,0	25,0	200,0	MK 4	102 215

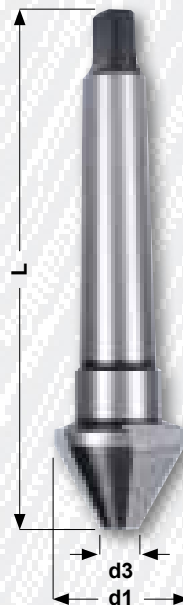

Gilintuvai, C tipas, 75° HSS

Gilinio kampas: 75°
Kotas: cilindrinis
Briaunos: 3
Paviršius: šviesus
dešininis sūkis

Dėl giliai tekintų CBN griovelių, pjovimo briaunos yra labai aštrios. Puikiai tinka gilinimui ir šlifavimui be atplaišų ir vibracijos. Tinka plienui, ketui, splavotiesiems ir lengviesiems metalams. Geriausi rezultatai mažais pjovimo greičiais.

Pakuotė:
plastikinėse tūbelėse po 1

Gilintuvai		Bendras ilgis L mm	Koto Ø d2 mm	Užsak.nr.
Nominalus Ø d1 mm	d3 mm			
6,3	1,6	45,0	5,0	102 221
8,3	2,0	50,0	6,0	102 222
10,4	2,5	50,0	6,0	102 223
12,4	3,2	56,0	8,0	102 224
16,5	4,0	63,0	10,0	102 225
20,5	5,0	67,0	10,0	102 226
25,0	6,3	71,0	10,0	102 227

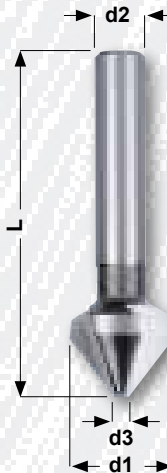

Gilintuvai, D tipas, 75° HSS

Gilinio kampas: 75°
Kotas: kūginis
Briaunos: 3
Paviršius: šviesus
dešininis sūkis

Dėl giliai tekintų CBN griovelių, pjovimo briaunos yra labai aštrios. Puikiai tinka gilinimui ir šlifavimui be atplaišų ir vibracijos. Tinka plienui, ketui, splavotiesiems ir lengviesiems metalams. Geriausi rezultatai mažais pjovimo greičiais.

Pakuotė:
plastikinėse tūbelėse po 1

Gilintuvai		Bendras ilgis L mm	Kotas MK	Užsak.nr.
Nominalus Ø d1 mm	d3 mm			
16,5	3,5	87,0	MK 1	102 228
20,5	4,5	102,0	MK 2	102 229
25,0	5,0	109,0	MK 2	102 230
31,0	5,0	116,0	MK 2	102 231
40,0	10,0	145,0	MK 3	102 232

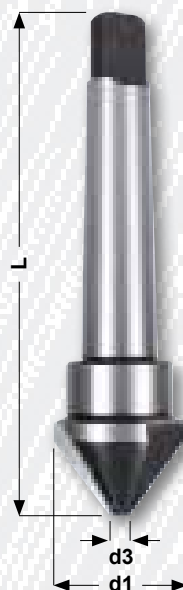

Gilintuvai, C tipas, 120° HSS

Gilinio kampas: 120°
Kotas: cilindrinis
Briaunos: 3
Paviršius: šviesus
dešininis sūkis

Dėl giliai tekintų CBN griovelių, pjovimo briaunos yra labai aštrios. Puikiai tinka gilinimui ir šlifavimui be atplaišų ir vibracijos. Tinka plienui, ketui, splavotiesiems ir lengviesiems metalams. Geriausi rezultatai mažais pjovimo greičiais.

Pakuotė:
plastikinėse tūbelėse po 1

Gilintuvai		Bendras ilgis L mm	Koto Ø d2 mm	Užsak.nr.
Nominalus Ø d1 mm	d3 mm			
6,3	1,5	45,0	5,0	102 241
8,3	2,0	50,0	6,0	102 242
10,4	2,5	50,0	6,0	102 243
12,4	3,0	56,0	8,0	102 244
16,5	3,5	63,0	10,0	102 245
20,5	4,0	67,0	10,0	102 246
25,0	5,0	71,0	10,0	102 247



Gilintuvai, D tipas, 120° HSS

Gilinio kampas: 120°
Kotas: kūginis
Briaunos: 3
Paviršius: šviesus
dešininis sūkis

Dėl giliai tekintų CBN griovelių, pjovimo briaunos yra labai aštrios. Puikiai tinka gilinimui ir šlifavimui be atplaišų ir vibracijos. Tinka plienui, ketui, splavotiesiems ir lengviesiems metalams. Geriausi rezultatai mažais pjovimo greičiais.

Pakuotė:
plastikinėse tūbelėse po 1

Gilintuvai		Bendras ilgis L mm	Kotas MK	Užsak.nr.
Nominalus Ø d1 mm	d3 mm			
16,5	3,5	87,0	MK 1	102 248
20,5	4,5	102,0	MK 2	102 249
25,0	5,0	109,0	MK 2	102 250
31,0	5,0	116,0	MK 2	102 251
40,0	10,0	145,0	MK 3	102 252

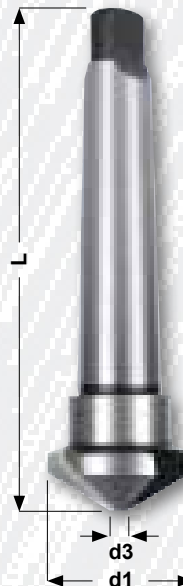

Gilintuvai, C tipas, 60° HSS

Gilinio kampas: 60°
Kotas: cilindrinis
Briaunos: 1
Paviršius: šviesus
dešininis sūkis

Dėl giliai tekintų CBN griovelių, pjovimo briaunos yra labai aštrios. Puikiai tinka gilinimui ir šlifavimui be atplaišų ir vibracijos. Tinka plienui, ketui, splavotiesiems ir lengviesiems metalams. Geriausi rezultatai mažais pjovimo greičiais.

Pakuotė:
plastikinėse tūbelėse po 1

Nominalus Ø d1 mm	Bendras ilgis L mm	Koto Ø d2 mm	Užsak.nr.
6,0	45,0	5,0	102 501
8,0	50,0	6,0	102 502
10,0	50,0	6,0	102 503
12,0	56,0	8,0	102 504
16,0	63,0	10,0	102 505
20,0	67,0	10,0	102 506
25,0	71,0	10,0	102 507
30,0	81,0	12,0	102 508
40,0	89,0	15,0	102 509
50,0	98,0	15,0	102 510



Gilintuvai, D tipas, 60° HSS

Gilinio kampas: 60°
Kotas: kūginis
Briaunos: 1
Paviršius: šviesus
dešininis sūkis

Dėl giliai tekintų CBN griovelių, pjovimo briaunos yra labai aštrios. Puikiai tinka gilinimui ir šlifavimui be atplaišų ir vibracijos. Tinka plienui, ketui, splavotiesiems ir lengviesiems metalams. Geriausi rezultatai mažais pjovimo greičiais.

Pakuotė:
plastikinėse tūbelėse po 1

Nominalus Ø d1 mm	Bendras ilgis L mm	Kotas MK	Užsak.nr.
16,0	92,0	MK 1	102 511
20,0	107,0	MK 2	102 512
25,0	110,0	MK 2	102 513
30,0	114,0	MK 2	102 514
40,0	145,0	MK 3	102 515
50,0	152,0	MK 3	102 516

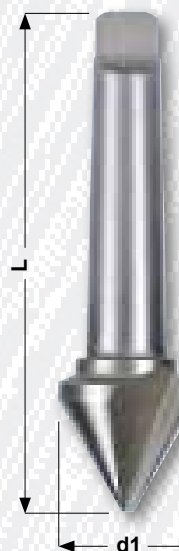

Gilintuvai, C tipas, 90° HSS

Gilinio kampas: 90°
Kotas: cilindrinis
Briaunos: 1
Paviršius: šviesus
dešininis sūkis

Dėl giliai tekintų CBN griovelių, pjovimo briaunos yra labai aštrios. Puikiai tinka gilinimui ir šlifavimui be atplaišų ir vibracijos. Tinka plienui, ketui, splavotiesiems ir lengviesiems metalams. Geriausi rezultatai mažais pjovimo greičiais.

Pakuotė:
plastikinėse tūbelėse po 1

Nominalus Ø d1 mm	Bendras ilgis L mm	Koto Ø d2 mm	Užsak.nr.
6,0	45,0	5,0	102 521
8,0	50,0	6,0	102 522
10,0	50,0	6,0	102 523
12,0	56,0	8,0	102 524
16,0	60,0	10,0	102 525
20,0	63,0	10,0	102 526
25,0	67,0	10,0	102 527
30,0	71,0	12,0	102 528
40,0	89,0	15,0	102 529
50,0	98,0	15,0	102 530



Gilintuvai, D tipas, 90° HSS

Gilavimo kampas: 90°

Kotas: kūginis
Briaunos: 1
Paviršius: šviesus
dešininis sūkis

Dėl giliai tekintų CBN griovelių, pjovimo briaunos yra labai aštrios. Puikiai tinka gilinimui ir šlifavimui be atplaišų ir vibracijos. Tinka plienui, ketui, splavotiesiems ir lengviesiems metalams. Geriausi rezultatai mažais pjovimo greičiais.

Pakuotė: plastikinėse tūbelėse po 1

Nominalus Ø d1 mm	Bendras ilgis L mm	Kotas MK	Užsak.nr.
16,0	92,0	MK 1	102 531
20,0	107,0	MK 2	102 532
25,0	110,0	MK 2	102 533
30,0	114,0	MK 2	102 534
40,0	145,0	MK 3	102 535
50,0	152,0	MK 3	102 536



Rankinis šlifukoškis, DIN 335, C tipas, 90°, HSS, dengtas CBN

Pakuotė: plastikinėse tūbelėse po 1

Aprašymas	Užsak.nr.
Rankinis šlifukoškis su gilintuvu Ø 12,4 mm	102 143
Rankinis šlifukoškis su gilintuvu Ø 15,0 mm	102 144
Rankinis šlifukoškis su gilintuvu Ø 16,5 mm	102 145
Rankinis šlifukoškis su gilintuvu Ø 20,5 mm	102 146
Rankinis šlifukoškis su gilintuvu Ø 25,0 mm	102 147



Universali rankena gilintuvams

Pakuotė: plastikinėse tūbelėse po 1

Aprašymas	Užsak.nr.
Universali rankena gilintuvams su 8,0 mm Ø kotu	102 148
Universali rankena gilintuvams su 10,0 mm Ø kotu	102 149
Universali rankena gilintuvams su 1/4" šešiakampiu lizdu	102 320



Gilintuvai "Long", ilgi, 90°, HSS ir HSS-TiN

Gilavimo kampas: 90°
 Kotas: 6,35 x 27 mm
 Pjovimo briaunos: 3
 Paviršius: šviesus / dengtas titano-nitridu

Dėl šešiakampio lizdo galimas greitas antgalio keitimas. Puikiai tinka gilinimui ir šlifavimui be atplaišų ir vibracijos. Tinka plienui, ketui, slyvotiesiems ir lengviesiems metalams Geriausi rezultatai mažais pjovimo greičiais.

Dešininis sukis

Pakuotė: plastikinėse tūbelėse po 1

Gilintuvai nominal. Ø d1 mm		Bendras ilgis, L mm	Koto šešiakampis	Gilinimas pagal DIN 74		Užsak nr. HSS	Užsak nr. HSS-TiN
d3 mm				AF	BF		
6,3	1,5	38,0	1/4"		M 3	102 313	102 313 T
8,3	2,0	38,0	1/4"		M 4	102 314	102 314 T
10,4	2,5	41,0	1/4"		M 5	102 315	102 315 T
12,4	2,8	42,0	1/4"		M 6	102 316	102 316 T
16,5	3,2	47,0	1/4"		M 8	102 317	102 317 T
20,5	3,5	48,0	1/4"		M 10	102 318	102 318 T

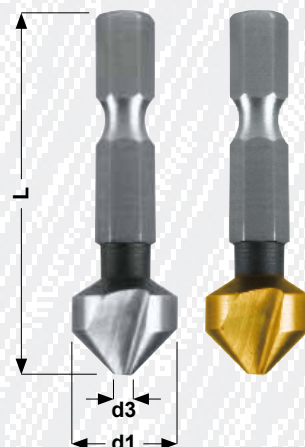

Gilintuvai "Short", trumpi, 90°, HSS ir HSS-TiN

Gilintuvai nominal. Ø d1 mm		Bendras ilgis, L mm	Koto šešiakampis	Gilinimas pagal DIN 74		Užsak nr. HSS	Užsak nr. HSS-TiN
d3 mm				AF	BF		
6,3	1,5	31,0	1/4"		M 3	W 102 313	W 102 313 T
8,3	2,0	31,0	1/4"		M 4	W 102 314	W 102 314 T
10,4	2,5	34,0	1/4"		M 5	W 102 315	W 102 315 T
12,4	2,8	35,0	1/4"		M 6	W 102 316	W 102 316 T
16,5	3,2	40,0	1/4"		M 8	W 102 317	W 102 317 T
20,5	3,5	41,0	1/4"		M 10	W 102 318	W 102 318 T

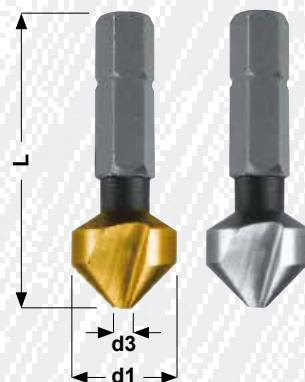

Gilintuvų "Long" rinkinys, ilgi, 90°, HSS ir HSS-TiN, plieniniame lagaminėlyje

Aprašymas	Užsak nr. HSS	Užsak nr. HSS-TiN
Gilintuvai "Long", ilgi Ø 6,3 - 8,3 - 10,4 - 12,4 - 16,5 - 20,5 mm + 1 universali rankena su 1/4" šešiakampiu lizdu	102 319	102 319 T

Gilintuvų "Short" rinkinys, trumpi, 90°, HSS ir HSS-TiN, plieniniame lagaminėlyje

Aprašymas	Užsak nr. HSS	Užsak nr. HSS-TiN
Gilintuvai "Short", trumpi Ø 6,3 - 8,3 - 10,4 - 12,4 - 16,5 - 20,5 mm + 1 universali rankena su 1/4" šešiakampiu lizdu	W 102 319	W 102 319 T



Gilintuvai su angomis, 90°, HSS, HSS Co 5 ir HSS-TiN

Gilinio kampas: 90°
Kotas: cilindrinis
Pjovimo briauna: įstrižinė anga
Paviršius: šviesus / dengtas titano-nitridu

Dešininis sūkis

Skirti skutimui. Atplaišų šalinimas per angas apsaugo nuo atplaišų įstrigimo ruošinyje. Pūkiai tinka gilinimui ir šlifavimui be atplaišų ir vibracijos. Tinka plienui, ketui, splavotiesiems ir lengviesiems metalams Geriausi rezultatai mažais pjovimo greičiais.



Nr. 102 300 E



Nr. 102 304 E

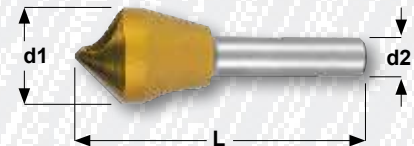

Nr. 102 304 T

Pakuotė:
plastikinėse tūbelėse po 1

Gilintuvo nominalus Ø, mm	Gilino plotis, mm	Galvutės Ø d1 mm	Koto Ø d2 mm	Bendras ilgis, L mm	Užsak nr. HSS	Užsak nr. HSS Co 5	Užsak nr. HSS-TiN
1/4	1 - 4	6,35	6,35	45,0	—	102 300 E	—
2/5	2 - 5	10,00	6,00	45,0	102 301	102 301 E	102 301 T
5/10	5 - 10	14,00	8,00	48,0	102 302	102 302 E	102 302 T
10/15	10 - 15	21,00	10,00	65,0	102 303	102 303 E	102 303 T
15/20	15 - 20	28,00	12,00	85,0	102 304	102 304 E	102 304 T
20/25	20 - 25	35,00	12,00	102,0	102 305	102 305 E	102 305 T
25/30	25 - 30	44,00	15,00	115,0	102 306	102 306 E	—
30/35	30 - 35	48,00	15,00	127,0	102 307	102 307 E	—
35/40	35 - 40	53,00	15,00	136,0	102 308	102 308 E	—
40/50	40 - 50	64,00	18,00	166,0	102 309	102 309 E	—

Gilintuvų su angomis rinkiniai, 90°, HSS, HSS Co 5 ir HSS-TiN

Aprašymas	Užsak nr. HSS	Užsak nr. HSS Co 5	Užsak nr. HSS-TiN
Gilintuvai su angomis, 90°, polistirolio lagaminėlyje nominalus Ø mm: 2/5 - 5/10 - 10/15 - 15/20 + 1 x 50 ml pjovimo purškalo skardinė	—	102 310 E	—
Gilintuvai su angomis, 90°, plieninaime lagaminėlyje nominalus Ø mm: 2/5 - 5/10 - 10/15 - 15/20 + 1 x 30 g pjovimo pastos skardinė	102 312	102 312 E	102 312 T



Rekomenduojami gilintuvų pjovimo greičiai

Medžiaga:	Plienas su dideliu kiekiu anglies iki 700 N/mm ²	Plienas su dideliu kiekiu anglies virš 700 N/mm ²	Legiruotas plienas iki 1000 N/mm ²	Ketus iki 250 N/mm ²	Ketus virš 250 N/mm ²	CuZn-lydinys trapus	CuZn-lydinys kietas	Aluminio lydinys su iki 11% Si	Termoplastikas	Duroplastikas
Vc = m/min	20	15	10	10	8	40	20	20	15	10
Aušinimas	Pjovimo purškimas	Pjovimo purškimas	Pjovimo purškimas	Suslėgtas oras	Suslėgtas oras	Suslėgtas oras	Suslėgtas oras	Pjovimo purškimas	Vanduo	Suslėgtas oras
Ø mm	aps./min.	aps./min.	aps./min.	aps./min.	aps./min.	aps./min.	aps./min.	aps./min.	aps./min.	aps./min.
4,3	1481	1111	741	741	593	2963	1481	1481	1111	741
5,0	1274	955	637	637	510	2548	1274	1274	955	637
5,3	1202	901	601	601	481	2404	1202	1202	901	601
5,8	1098	824	549	549	439	2196	1098	1098	824	549
6,0	1062	796	531	531	425	2123	1062	1062	796	531
6,3	1011	758	506	506	404	2022	1011	1011	758	506
7,0	910	682	455	455	364	1820	910	910	682	455
7,3	873	654	436	436	349	1745	873	873	654	436
8,0	796	597	398	398	318	1592	796	796	597	398
8,3	767	576	384	384	307	1535	767	767	576	384
9,4	678	508	339	339	271	1355	678	678	508	339
10,0	637	478	318	318	255	1274	637	637	478	318
10,4	612	459	306	306	245	1225	612	612	459	306
11,5	554	415	277	277	222	1108	554	554	415	277
12,0	531	398	265	265	212	1062	531	531	398	265
12,4	514	385	257	257	205	1027	514	514	385	257
12,5	510	382	255	255	204	1019	510	510	382	255
13,4	475	356	238	238	190	951	475	475	356	238
15,0	425	318	212	212	170	849	425	425	318	212
16,0	398	299	199	199	159	796	398	398	299	199
16,5	386	290	193	193	154	772	386	386	290	193
19,0	335	251	168	168	134	670	335	335	251	168
20,0	318	239	159	159	127	637	318	318	239	159
20,5	311	233	155	155	124	621	311	311	233	155
23,0	277	208	138	138	111	554	277	277	208	138
25,0	255	191	127	127	102	510	255	255	191	127
26,0	245	184	122	122	98	490	245	245	184	122
28,0	227	171	114	114	91	455	227	227	171	114
30,0	212	159	106	106	85	425	212	212	159	106
31,0	205	154	103	103	82	411	205	205	154	103
31,5	202	152	101	101	81	404	202	202	152	101
34,0	187	141	94	94	75	375	187	187	141	94
37,0	172	129	86	86	69	344	172	172	129	86
40,0	159	119	80	80	64	318	159	159	119	80
50,0	127	96	64	64	51	255	127	127	96	64
63,0	101	76	51	51	40	202	101	101	76	51
80,0	80	60	40	40	32	159	80	80	60	40

Plokšti gilintuvai, DIN 373 HSS ir HSS-TiN, su fiksuota kreipiamąja

Gilavimo kampas: 180°

Kotas: cilindrinis

Briaunos: 3

Paviršius: šviesus / dengtas titano nitridu

dešininis sukis

Naudojami varžtų su cilindrinėmis galvutėmis įleidimui, varžtų sriegių pjovimui bei varžtų sriegių skylių gilinimui. Puikiai tinka gilinimui ir šlifavimui be atplaišų ir vibracijos. Tinka plienui, ketui, splavotiesiems ir lengviesiems metalams. Geriausi rezultatai mažais pjovimo greičiais. Pakuotė:

plastikinėse pakuotėse po 1

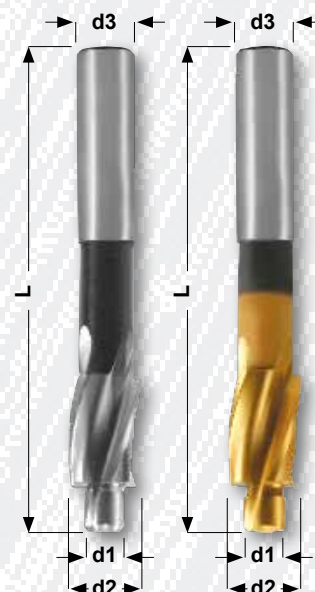

Sriegis	Koto Ø d2 mm	Kreipiamosios Ø d1 mm	Koto Ø d3 mm	Bendras ilgis L mm	Užsak.nr. HSS	Užsak.nr. HSS-TiN
M 3	6,0	3,2	5,0	71,0	102 401	102 401 T
M 4	8,0	4,3	5,0	71,0	102 402	102 402 T
M 5	10,0	5,3	8,0	80,0	102 403	102 403 T
M 6	11,0	6,4	8,0	80,0	102 404	102 404 T
M 8	15,0	8,4	12,5	100,0	102 405	102 405 T
M 10	18,0	10,5	12,5	100,0	102 406	102 406 T
M 12	20,0	13,0	12,5	100,0	102 407	102 407 T

Vidutiniškai tiksliam kiaurinių skylių gilinimui

Sriegis	Koto Ø d2 mm	Kreipiamosios Ø d1 mm	Koto Ø d3 mm	Bendras ilgis L mm	Užsak.nr. HSS	Užsak.nr. HSS-TiN
M 3	6,0	3,4	5,0	71,0	102 408	102 408 T
M 4	8,0	4,5	5,0	71,0	102 409	102 409 T
M 5	10,0	5,5	8,0	80,0	102 410	102 410 T
M 6	11,0	6,6	8,0	80,0	102 411	102 411 T
M 8	15,0	9,0	12,5	100,0	102 412	102 412 T
M 10	18,0	11,0	12,5	100,0	102 413	102 413 T
M 12	20,0	14,0	12,5	100,0	102 414	102 414 T



Srieginėms skylėms

Sriegis	Koto Ø d2 mm	Kreipiamosios Ø d1 mm	Koto Ø d3 mm	Bendras ilgis L mm	Užsak.nr. HSS	Užsak.nr. HSS-TiN
M 3	6,0	2,5	5,0	71,0	102 415	102 415 T
M 4	8,0	3,3	5,0	71,0	102 416	102 416 T
M 5	10,0	4,2	8,0	80,0	102 417	102 417 T
M 6	11,0	5,0	8,0	80,0	102 418	102 418 T
M 8	15,0	6,8	12,5	100,0	102 419	102 419 T
M 10	18,0	8,5	12,5	100,0	102 420	102 420 T
M 12	20,0	10,2	12,5	100,0	102 421	102 421 T



Plokšti gilintuvai HSS su fiksuota kreipiamąja

Gilavimo kampas: 180°

Kotas: kūginis

Briaunos: 3

Paviršius: šviesus
dešinysis sukis

Naudojami varžtų su cilindrinėmis galvutėmis įleidimui, varžtų sriegių pjovimui bei varžtų sriegių skylių gilinimui. Puikiai tinka gilinimui ir šlifavimui be atplaišų ir vibracijos. Tinka plienui, ketui, snavotiesiems ir lengviesiems metalams. Geriausi rezultatai mažais pjovimo greičiais.

Pakuotė:

plastikinėse pakuotėse po 1

Tiksliam kiaurinių skylių gilinimui

Sriegis	Koto Ø d2 mm	Kreipiamosios Ø d1 mm	Kotas MK	Bendras ilgis L mm	Užsak.nr. HSS
M 10	18,0	10,5	MK 2	150,0	102 422
M 12	20,0	13,0	MK 2	150,0	102 423
M 14	24,0	15,0	MK 2	160,0	102 424
M 16	26,0	17,0	MK 3	190,0	102 425
M 18	30,0	19,0	MK 3	190,0	102 426
M 20	33,0	21,0	MK 3	190,0	102 427
M 22	36,0	23,0	MK 3	205,0	102 428



Vidutiniškai tiksliam kiaurinių skylių gilinimui

Sriegis	Koto Ø d2 mm	Kreipiamosios Ø d1 mm	Kotas MK	Bendras ilgis L mm	Užsak.nr. HSS
M 10	18,0	11,0	MK 2	150,0	102 429
M 12	20,0	14,0	MK 2	150,0	102 430
M 14	24,0	15,5	MK 2	160,0	102 431
M 16	26,0	17,5	MK 3	190,0	102 432
M 18	30,0	20,0	MK 3	190,0	102 433
M 20	33,0	22,0	MK 3	190,0	102 434
M 22	36,0	24,0	MK 3	205,0	102 435

Srieginėms skylėms

Sriegis	Koto Ø d2 mm	Kreipiamosios Ø d1 mm	Kotas MK	Bendras ilgis L mm	Užsak.nr. HSS
M 10	18,0	8,5	MK 2	150,0	102 436
M 12	20,0	10,2	MK 2	150,0	102 437
M 14	24,0	12,0	MK 2	160,0	102 438
M 16	26,0	14,0	MK 3	190,0	102 439
M 18	30,0	15,5	MK 3	190,0	102 440
M 20	33,0	17,5	MK 3	190,0	102 441
M 22	36,0	19,5	MK 3	205,0	102 442

Plokščių gilintuvų, DIN 373 HSS ir HSS-TiN, su cilindrinio kotu rinkiniai plieniniuose lagaminėliuose



Nr. 102 450



Nr. 102 450 T

Aprašymas	Užsak.nr. HSS	Užsak.nr. HSS-TiN
Plokšti gilintuvai kiaurinėms skylėms, tiksliam gilinimui, sriegiams: M 3 - M 4 - M 5 - M 6 - M 8 - M 10	102 450	102 450 T
Plokšti gilintuvai kiaurinėms skylėms, vidutiniškai tiksliam gilinimui, sriegiams: M 3 - M 4 - M 5 - M 6 - M 8 - M 10	102 451	102 451 T
Plokšti gilintuvai srieginėms skylėms, sriegiams: M 3 - M 4 - M 5 - M 6 - M 8 - M 10	102 452	102 452 T

Gilintuvai, pagal DIN 74 , 2 lapą

Gilintuvai, H tipo

varžtų su cilindrinėmis galvutėmis įleidimui, pagal DIN 84 ir DIN 7984 sriegių pjovimo varžtų įleidimui, pagal DIN 7513, B tipas srieginių skylių gilinimo varžtų įleidimui, pagal DIN 7500, B tipas

Gilintuvai, J tipo

varžtų su cilindrinėmis galvutėmis įleidimui, pagal DIN 6912

Gilintuvai, K tipo

varžtų su cilindrinėmis galvutėmis įleidimui, pagal DIN 912

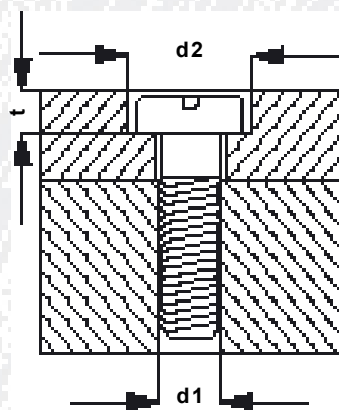

Sriegiui	d1 tikslus H 12 mm	d1 vidutiniškas H 13 mm	d1 srieginė skylė mm	d2 H 13 mm	t H tipas mm	t J tipas mm	t K tipas mm	Leidžiamas nuokrypis t mm
M 3	3,2	3,4	2,5	6,0	2,4	—	3,4	0 +0,1
M 4	4,3	4,5	3,3	8,0	3,2	3,4	4,6	0 +0,4
M 5	5,3	5,5	4,2	10,0	4,0	4,2	5,7	0 +0,4
M 6	6,4	6,6	5,0	11,0	4,7	4,8	6,8	0 +0,4
M 8	8,4	9,0	6,8	15,0	6,0	6,0	6,0	0 +0,4
M 10	10,5	11,0	8,5	18,0	7,0	7,5	11,0	0 +0,4
M 12	13,0	13,5	10,2	20,0	8,0	8,5	13,0	0 +0,4
M 14	15,0	15,5	12,0	24,0	9,0	9,5	15,0	0 +0,4
M 16	17,0	17,5	14,0	26,0	10,5	11,5	17,5	0 +0,4
M 18	19,0	20,0	15,5	30,0	11,5	12,5	19,5	0 +0,4
M 20	21,0	22,0	17,5	33,0	12,5	13,5	21,5	0 +0,4
M 22	23,0	24,0	19,5	36,0	13,5	14,5	23,5	0 +0,4

Kiauriniai grąžtai, trumpi, N tipo, HSS

Smaigalio briauna: spiralinis smaigalys
 Smaigalio kampas: 118°
 Gilintuvo kampas: 90° / 180° / 90°
 Kotas: cilindrinis
 Ø leist. nuokrypis: h8
 Paviršius: juodas
 dešininis sūkis

Trumpas, sukimosi metu stabilus grąžtas, tinkamas naudojimui su CNC ar NC įrenginiais. Gręžimas ir gilinimas atliekami vienu metu.

Pritaikymas: Pjovimo greitis reguliuojamas pagal didesnį skersmenį, o grąžto leidimo į skylę greitis - pagal mažesnį skersmenį.

Pakuotė:
 plastikinėse pakuotėse po 1

90° tiksliam kiaurinių skylių gilinimui

Efektyviam kiaurinių skylių gręžimui ir varžtų galvucių įlaidų gilinimui su 90° kampu.



Sriegis	Žingsnis Ø mm	Gilintuvo Ø mm	Žingsnio ilgis, mm	Griovelio ilgis, mm	Bendras ilgis, mm	Užsak.nr.
M 3	3,2	6,0	9,0	28,0	66,0	102 620
M 4	4,3	8,0	11,0	37,0	79,0	102 621
M 5	5,3	10,0	13,0	43,0	89,0	102 622
M 6	6,4	11,5	15,0	47,0	95,0	102 623
M 8	8,4	15,0	19,0	56,0	111,0	102 624
M 10	10,5	19,0	23,0	64,0	127,0	102 625

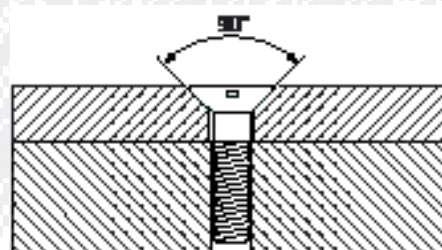

180° vidutiniškai tiksliam kiaurinių skylių gilinimui

Efektyviam kiaurinių skylių gręžimui ir varžtų galvucių įlaidų gilinimui su 180° kampu.



Sriegis	Žingsnis Ø mm	Gilintuvo Ø mm	Žingsnio ilgis, mm	Griovelio ilgis, mm	Bendras ilgis, mm	Užsak.nr.
M 3	3,4	6,0	9,0	28,0	66,0	102 626
M 4	4,5	8,0	11,0	37,0	79,0	102 627
M 5	5,5	10,0	13,0	43,0	89,0	102 628
M 6	6,6	11,0	15,0	47,0	95,0	102 629
M 8	9,0	15,0	19,0	56,0	111,0	102 630
M 10	11,0	18,0	23,0	62,0	123,0	102 631

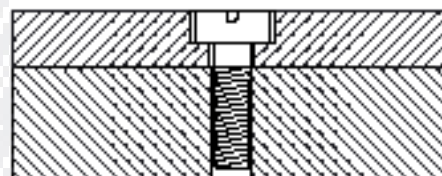

90° srieginėms skylėms

Efektyviam kūginių skylių gręžimui ir gilinimui su 90° kampu.



Sriegis	Žingsnis Ø mm	Gilintuvo Ø mm	Žingsnio ilgis, mm	Griovelio ilgis, mm	Bendras ilgis, mm	Užsak.nr.
M 3	2,5	3,4	8,8	20,0	52,0	102 632
M 4	3,3	4,5	11,1	24,0	58,0	102 633
M 5	4,2	5,5	13,6	28,0	66,0	102 634
M 6	5,0	6,6	16,5	31,0	70,0	102 635
M 8	6,8	9,0	21,0	40,0	84,0	102 636
M 10	8,5	11,0	25,5	47,0	95,0	102 637
M 12	10,2	13,5	30,0	54,0	107,0	102 638

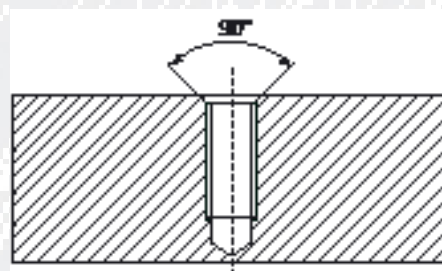

Kiauriniai grąžtai, ilgi, DIN 8374, N tipo, HSS

Smaigalio briauna: spiralinis smaigalys
 Smaigalio kampas: 118°
 Gilintuvo kampas: 90° / 180° / 90°
 Kotas: cilindrinis
 Ø leist. nuokrypis: h8
 Paviršius: juodas
 dešininis sūkis

Gręžimas ir gilinimas atliekami vienu metu.

Pritaikymas: Pjovimo greitis reguliuojamas pagal didesnį skersmenį, o grąžto leidimo į skylę greitis - pagal mažesnį skersmenį.

Pakuotė:
 plastikinėse pakuotėse po 1

90° tiksliai kiaurinių skylių gilinimui

Efektyviam kiaurinių skylių gręžimui ir varžtų galvučių įlaidų gilinimui su 90° kampu.



Sriegis	Žingsnis Ø mm	Gilintuvo Ø mm	Žingsnio ilgis, mm	Griovelio ilgis, mm	Bendras ilgis, mm	Užsak.nr.
M 3	3,2	6,0	9,0	57,0	93,0	102 601
M 4	4,3	8,0	11,0	75,0	117,0	102 602
M 5	5,3	10,0	13,0	87,0	133,0	102 603
M 6	6,4	11,5	15,0	94,0	142,0	102 604
M 8	8,4	15,0	19,0	114,0	169,0	102 605
M 10	10,5	19,0	23,0	135,0	198,0	102 606

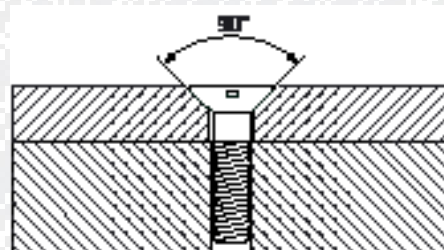

180° vidutiniškai tiksliai kiaurinių skylių gilinimui

Efektyviam kiaurinių skylių gręžimui ir varžtų galvučių įlaidų gilinimui su 180° kampu.



Sriegis	Žingsnis Ø mm	Gilintuvo Ø mm	Žingsnio ilgis, mm	Griovelio ilgis, mm	Bendras ilgis, mm	Užsak.nr.
M 3	3,4	6,0	9,0	57,0	93,0	102 607
M 4	4,5	8,0	11,0	75,0	117,0	102 608
M 5	5,5	10,0	13,0	87,0	133,0	102 609
M 6	6,6	11,0	15,0	94,0	142,0	102 610
M 8	9,0	15,0	19,0	114,0	169,0	102 611
M 10	11,0	18,0	23,0	130,0	191,0	102 612

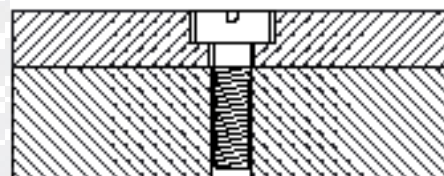

90° srieginėms skylėms

Efektyviam kūginių skylių gręžimui ir gilinimui su 90° kampu.



Sriegis	Žingsnis Ø mm	Gilintuvo Ø mm	Žingsnio ilgis, mm	Griovelio ilgis, mm	Bendras ilgis, mm	Užsak.nr.
M 3	2,5	3,4	8,8	39,0	70,0	102 613
M 4	3,3	4,5	11,4	47,0	80,0	102 614
M 5	4,2	5,5	13,6	57,0	93,0	102 615
M 6	5,0	6,6	16,5	63,0	101,0	102 616
M 8	6,8	9,0	21,0	81,0	125,0	102 617
M 10	8,5	11,0	25,5	94,0	142,0	102 618
M 12	10,2	13,5	30,0	108,0	160,0	102 619

