



Belle Group siūlo visapusišką grunto ir asfalto tankinimo įrankių asortimentą : Vienkrypčius plokštinius tankintuvus, tankintuvus su reversine plokšte, griovių plūktuvus bei volus su sudvejintu bėgnu įvairių tipų gruntui bei asfaltui tankinti. Siūlomi įvairių rūšių Belle plokštiniai tankintuvai: iš plataus asortimento galima pasirinkti konkrečiam darbui bei tankinimo medžiagai pritaiktą tankintuvą su reikiamomis savybėmis – atitinkama tankinimo galia, tam tikro dydžio ir ilgio plokštė bei variklius.

Šių įrenginių technologija atitinka aukščiausius kokybės standartus.

Belle-Group yra sukaupti didelę patirtį tankinimo darbų srityje ir puikiai išmano jų specifiką bei sveikatos ir saugumo klausimus. Šiuo metu Belle įrankiai yra patys geriausi pagal į ranką perduodamos vibracijos rodiklius.

Vienkrypčiai plokštiniai tankintuvai		PCEL 320X Ypač lengva plokštė 50 kg ..... 8 PCLX plokštinis tankintuvas 60 kg lengvas universalus plokštinis tankintuvas ..... 9 PCX 20A plokštinis tankintuvas 75 kg specialus asfaltui tankinti skirtas tankintuvas ..... 10 PCX12/36 - 13/40 plokštinis tankintuvas 80 kg su grunta ir asfaltą tankinti pritaikytomis plokštėmis.. 11 PCX plokštinis tankintuvas 85 kg su grunta ir asfaltą tankinti pritaikytomis plokštėmis.. 12 PCX20/50 -120kg Sunkiasvoris grunto tankintuvas..... 15 SF460 plokštinis tankintuvas 80 kg specialus galingas tankintuvas gruntui tankinti..... 16
Tankintuvai su reversine plokšte		RPC 30 kN Galingi tankintuvai su reversine plokšte..... 17 RPC 45 kN Vidutinio dydžio tankintuvai su reversine plokšte..... 18 RPC 60 kN Kompaktiški tankintuvai su reversine plokšte..... 19
Griovių plūktuvai		RT 65 - 67 kg ..... 20 RT 50 - 55 kg ..... 21 RT 66 - 68 kg ..... 21 RT 74 - 74 kg ..... 21
Volai su sudvejintu bėgnu gruntui ir asfaltui tankinti		BWR 650 ..... 22
Tankinimas-Priedai		..... 24

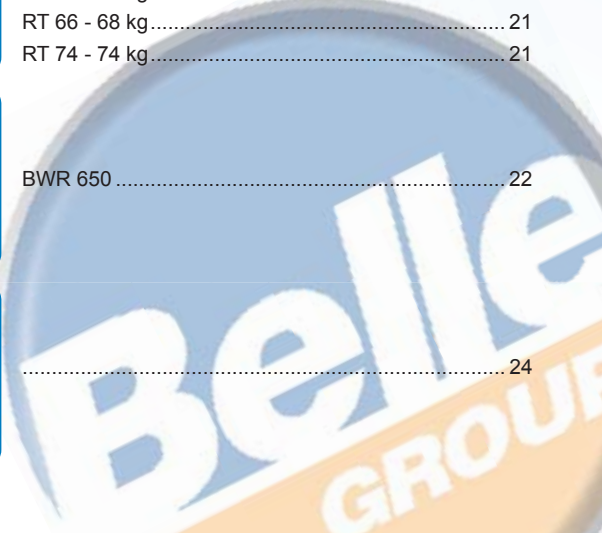



## Ypač lengva plokštė (50 kg)

Belle vienkryptė lengva vibracinė plokštė gali būti naudojama įvairiems darbams: ji tinkama gruntui ir asfaltui tankinti.

Šis gaminytis specialiai skirtas naudoti tankinant biraus grunto plotus siaurose tranšėjose, dedant sujungiamąsias trinkelės, tiesiant ir tvarkant pėsčiųjų takus, griovius bei vamzdynus, sporto aikšteles, atliekant kraštovarkos ir žemėtvarkos darbus.

HONDA



### PRIVALUMAI

- Ypač kompaktiška konstrukcija
- Nuimamą valdymo rankeną lengva laikyti, ją galima žemai nulenkti (žr. diagramą).
- Priekinės ir galinės kėlimo rankenos
- 8 mm storio bazinė plokštė

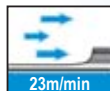

Nuoroda	Modelis	Variklio galia (AG/ kW)	Plokštės dydis P x l (mm)	Statinis slėgis (kg/m <sup>2</sup> )	Išcentrinė jėga (kN)	Eigos greitis (m/min)	Vibracija (m/sec <sup>2</sup> ) / naudojimas (val.)	Svoris (kg)
ELX3201 Oranžinė ELX3203 Geltona	PCEL 320X benzininis	3.0 / 2.2	320 X 364	425	11	23	2.9 / 5.6	49
Priedai a24								

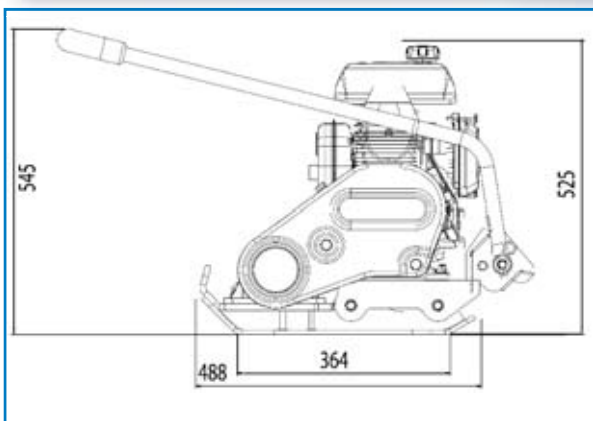



Lengvi vienkrypčiai plokštiniai PCLX tankintuvai remonto ir priežiūros darbams

PCLX yra puikus pasirinkimas ieškant tvirtos ir lengvos tankinimo plokštės.



Tankinimas

### PRIVALUMAI

- Patogios rankenos palengvina operatoriaus darbą. Žemas vibracijos lygis, patentuota ir registruota konstrukcija. 2002/44/CE direktyva
- 320 ar 400 mm bazinis plotis – galima pasirinkti tinkamiausią pagal atliekamą darbą
- Su kėlimo aša
- Patikimas ir galingas aukštos kokybės vibratorius
- Laikydami už patogių rankenų įrangą gali lengvai pakelti du vyrai.
- Didelės talpos vandens bakas "Quick Release" (12 l)

**HONDA**



Nuoroda	Modelis	Variklio galia (AG / kW)	Plokštės dydis (mm)	Statinis slėgis (kg/m <sup>2</sup> )	Išcentrinė jėga (kN)	Eigos greitis (m/min)	Vibracija (m/sec <sup>2</sup> ) / naudojimas (hrs)	Svoris (kg)
PCLX Benzininis su vandens įrenginiu								
LC3222W	PCLX 320 (13") Oranžinė	Honda GX100	320 x 574	398	13	16	2.42 / 10.7	61
LC3224W	PCLX 320 (13") Geltona	3.0/2.2						
LC4221W	PCLX 400 (16") Oranžinė	Honda GX100	400 x 574	336	13	16	2.48 / 10.2	66
LC4223W	PCLX 400 (16") Geltona	3.0/2.2						
PCLX Benzininis be vandens įrenginio								
LC3222	PCLX 320 (13") Oranžinė	Honda GX100	320 x 574	398	13	16	2.42 / 10.7	59
LC3224	PCLX 320 (13") Geltona	3.0/2.2						
LC4221	PCLX 400 (16") Oranžinė	Honda GX100	400 x 574	336	13	16	2.48 / 10.2	64
LC4223	PCLX 400 (16") Geltona	3.0/2.2						

Priedai a24

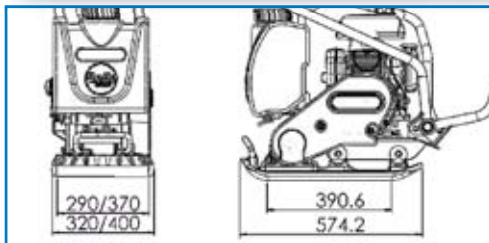



## Specialios itin lanksčios Delta plokštės įvairiems asfalto tankinimo darbams

Belle PCX 20A plokštės skirtos įvairiems asfaltavimo darbams. Šios plokštės dažniausiai yra nepamainomos atliekant remonto darbus didelėmis asfaltavimo mašinomis.

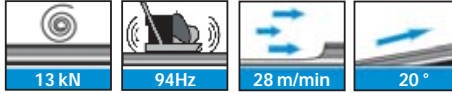

### PRIVALUMAI

- Patogios rankenos palengvina operatoriaus darbą.
- Dėl mažo apsisukimo spindulio asfaltavimo darbus galima atlikti itin tiksliai.
- Speciali bazinė plokštė Delta lemia puikias eksploatacines savybes.
- Didelės talpos vandens purškimo sistema (12 l)
- Ypatinga konstrukcijos apsauga (standartas)
- Standartinei įrangai priklausantis ratų komplektas
- Žemai sumontuotas platus purkštuvas, leidžiantis vandens srovei patekti į plokštės galą

**HONDA**



Nuoroda	Modelis	Variklio galia (AG / kW)	Plokštės dydis P x l (mm)	Statinis slėgis (kg/m <sup>2</sup> )	Išcentrinė jėga (kN)	Eigos greitis (m/min)	Vibracija (m/sec <sup>2</sup> ) / naudojimas (hrs)	Svoris (kg)
PCD10	PCX 20A Oranžinė	Honda GX120 Benzininis	500 x 581	420	13	28	5 / 3	75*
PCD11	PCX 20A Geltona	4 / 3						

\*Svoris su vandens įrenginiu ir transporteriu

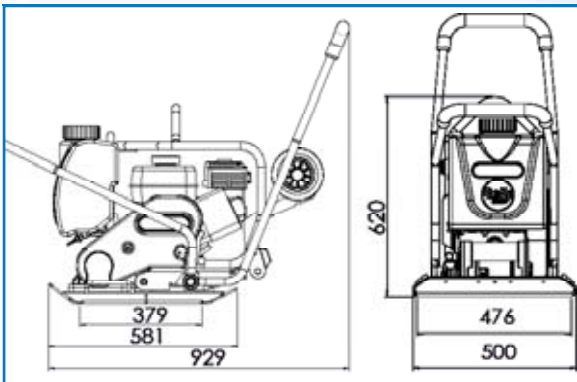

## PCX13/40 KOMBINACINĖS PLOKŠTĖS NUOMOS ĮMONĖMS

Belle sukūrė 2 kombinacinių plokščių seriją. Šios plokštės skirtos granuliuotoms ir įvairioms rišlios konsistencijos medžiagoms, taip pat karštam bei vėsiam asfaltui siaurose vietose, pavyzdžiui, automobilių stovėjimo aikštelėse, greitkeliuose, prie statinių, kelkraščių ir atramų, tankinti. Tai nepažįstamas įrankis nuoma užsiimančioms įmonėms, nes jis pritaikytas sunkiems darbams.

Šis gaminytis išsiskiria geresnėmis greičio bei dažnio charakteristikomis ir trumpesne bazine plokštė. Šios plokštės užtikrina sklandų tankintuvo veikimą atliekant įvairaus pobūdžio remonto bei techninės priežiūros darbus, kai spaudžia laiko terminai.



Tankinimas

### PRIVALUMAI

- Reguluojama rankena užtikrina didelį manevringumą. Be to, ją galima nuleisti įvairiose veikimo padėtyse tam tikru atstumu, kai dirbant norima apeiti kliūtis ir apdailos elementus.
- Sutvirtinta centrifuginė sankaba užtikrina ilgesnį diržo tarnavimo laiką ir leidžia jį lengviau reguliuoti.
- Operatoriaus patogumui įrengti kėlimo taškai ir priekinė kėlimo kabina – jie palengvina pakrovimo ir iškrovimo operacijas.
- Didelės talpos vandens rezervuaras apsaugotas specialiu apsauginiu rėmu.
- Kampuotos kiaurymės ant purkštuvo užtikrina vandens purškimą per visą įrankio plotį – tai padeda išvengti asfalto kaupimosi ant plokštės apačios.
- Purškimo sistema visapusiškai apsaugota nuo pažeidimų, įrengta patogioje vietoje, su įmontuotais grindinio pagrindo apkabos taškais, 2 x M10 varžtai.
- Kompaktiškas ratų komplektas (pasirenkama įranga), lengvai pritvirtintas ir nuimamas, 2 x M10 varžtai
- Visam eksploatacijos laikui sutepti vibraciniai guoliai

HONDA



Nuoroda	Modelis	Variklio galia (AG / kW)	Plokštės dydis P x l (mm)	Statinis slėgis (kg/m <sup>2</sup> )	Išcentrinė jėga (kN)	Eigos greitis (m/min)	Svoris (kg)
PCX su vandens įrenginiu							
FC3600EW	PCX 12/36	Honda Benzininis GX120 - 4 / 3	360 x 606	611	12.25	20	84.5
FC4000EW	PCX 13/40	Honda Benzininis GX120 - 4 / 3	400 x 606	542	13	20	87
PCX be vandens įrenginio							
FC3600E	PCX 12/36	Honda Benzininis GX120 - 4 / 3	360 x 606	586	12.25	20	81
FC4000E	PCX 13/40	Honda Benzininis GX120 - 4 / 3	400 x 606	520	13	20	83.5

Priedai a24

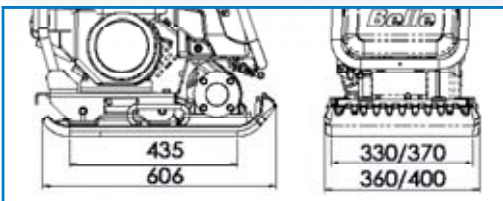



## Vienkryptės kombinuotos plokštės gruntu ir asfaltui tankinti.

Itin saugios, našiai dirbančios ir stilingos plokštės. Didelis dėmesys skirtas sveikatos ir saugos nurodymams, taip pat vibracijos sumažinimui. Patentuota ir registruota konstrukcija

**HONDA**



### PRIVALUMAI

- Greitesnė eiga – taip padidėja darbo našumas
- Žema delta/ranką veikianti vibracija – taip saugoma operatoriaus sveikata ir užtikrinamas saugumas
- Variklį apsaugantis rėmas – ant jo yra ir kėlimo rankenos
- Nulenktos rankenos prispaudžia – įrenginys pritaikytas transportavimui ir laikymui
- Pasirenkamas vandens bakas montuojamas kaip standartinė įranga
- Asfalto kombinacija
- Lieta bazinė plokštė su apvaliais kraštais ir įmontuotu purkštuvu

Nuoroda	Modelis	Variklio galia (AG / kW)	Plokštės dydis P x l (mm)	Standartinis slėgis (kg/m <sup>2</sup> )	Išcentrinė jėga (kN)	Eigos greitis (m/min)	Svoris (kg)	Vibracijos lygis (m/s <sup>2</sup> )	Ilgiausias naudojimo laikas (val.)
<b>PCX ASFALTAS / STANDARTINĖS Benzininis su vandens įrenginiu</b>									
PC3500EW	PCX 350A	Honda GX120 - 4/3	350 x 696	480	13	24	89	2.26	12.3
PC4000EW	PCX 400A	Honda GX120 - 4/3	400 x 696	419	13	24	92	2.50	10.0
PC4513EW	PCX 450A	Honda GX160 - 5.5/4	450 x 696	382	16.5	23	96	2.45	10.4
PC5000EW	PCX 500A	Honda GX160 - 5.5/4	500 x 696	351	16.5	21	102	2.50	10.0
<b>PCX ASFALTAS / STANDARTINĖS Benzininis be vandens įrenginio</b>									
PC3500E	PCX 350A	Honda GX120 - 4/3	350 x 696	480	13	24	87	2.26	12.3
PC4000E	PCX 400A	Honda GX120 - 4/3	400 x 696	419	13	24	90	2.50	10.0
PC4513E	PCX 450A	Honda GX160 - 5.5/4	450 x 696	382	16.5	23	94	2.45	10.4
PC5000E	PCX 500A	Honda GX160 - 5.5/4	500 x 696	351	16.5	21	100	2.50	10.0

Priedai a24 \* Minimalus vibracijos lygis pagal EN500-4

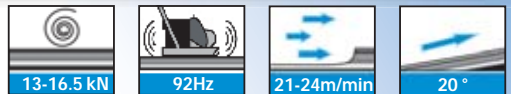
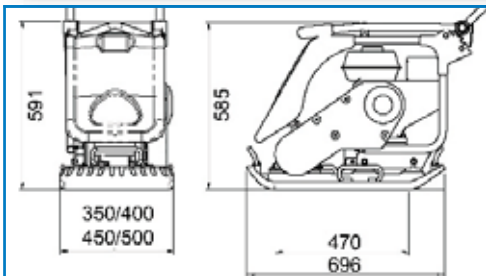



## Vienkryptės kombinuotos plokštės gruntui ir asfaltui tankinti.

Itin saugios, našiai dirbančios ir stilingos plokštės. Didelis dėmesys skirtas sveikatos ir saugos nurodymams, taip pat vibracijos sumažinimui.

Patentuota ir registruota konstrukcija



### PRIVALUMAI

- Greitesnė eiga – taip padidėja darbo našumas
- Žema darna/ranką veikianti vibracija – taip saugoma operatoriaus sveikata ir užtikrinamas saugumas
- Variklį apsaugantis rėmas – ant jo yra ir kėlimo rankenos
- Nulenktos rankenos prispaudžia – įrenginys pritaikytas transportavimui ir laikymui
- Pasirenkamas vandens bakas montuojamas kaip standartinė įranga
- Asfalto kombinacija
- Lieta bazinė plokštė su apvaliais kraštais ir įmontuotu purkštuvu

Nuoroda	Modelis	Variklio galia (AG / kW)	Plokštės dydis P x l (mm)	Standartinis slėgis (kg/m <sup>2</sup> )	Išcentrinė jėga (kN)	Eigos greitis (m/min)	Svoris (kg)	Vibracijos lygis (m/s <sup>2</sup> )	Ilgiausias naudojimo laikas (val.)
<b>PCX ASFALTAS / STANDARTINĖS Benzininis su vandens įrenginiu</b>									
PC3510EW	PCX 350A	Robin EX13 - 5/3.5	350 x 696	480	13	24	89	2.26	12.3
PC4035EW	PCX 400A	Robin EX17 - 6/4.5	400 x 696	419	13	24	92	2.50	10.0
PC4537EW	PCX 450A	Robin EX17 - 6/4.5	450 x 696	382	16.5	23	96	2.45	10.4
PC5022EW	PCX 500A	Robin EX17 - 6/4.5	500 x 696	351	16.5	21	102	2.50	10.0
<b>PCX ASFALTAS / STANDARTINĖS Benzininis be vandens įrenginio</b>									
PC3510E	PCX 350A	Robin EX13 - 5/3.5	350 x 696	480	13	24	87	2.26	12.3
PC4035E	PCX 400A	Robin EX17 - 6/4.5	400 x 696	419	13	24	90	2.50	10.0
PC4537E	PCX 450A	Robin EX17 - 6/4.5	450 x 696	382	16.5	23	94	2.45	10.4
PC5022E	PCX 500A	Robin EX17 - 6/4.5	500 x 696	351	16.5	21	100	2.50	10.0

Priedai a24      \*Minimalus vibracijos lygis pagal EN500-4





## Vienkryptės kombinuotos plokštės gruntui ir asfaltui tankinti.

Itin saugios, našiai dirbančios ir stilingos plokštės. Didelis dėmesys skirtas sveikatos ir saugos nurodymams, taip pat vibracijos sumažinimui.

Patentuota ir registruota konstrukcija



### PRIVALUMAI

- Greitesnė eiga – taip padidėja darbo našumas
- Žema delnų/ranką veikianti vibracija – taip saugoma operatoriaus sveikata ir užtikrinamas saugumas
- Variklį apsaugantis rėmas – ant jo yra ir kėlimo rankenos
- Nulenktos rankenos prispaudžia – įrenginys pritaikytas transportavimui ir laikymui
- Pasirenkamas vandens bakas montuojamas kaip standartinė įranga
- Asfalto kombinacija
- Lieta bazinė plokštė su apvaliais kraštais ir įmontuotu purkštuvu

Nuoroda	Modelis	Variklio galia - (AG / kW)	Plokštės dydis P x l (mm)	Standartinis slėgis (kg/m <sup>2</sup> )	Išcentrinė jėga (kN)	Eigos greitis (m/min)	Svoris (kg)	Vibracijos lygis* (m/s <sup>2</sup> )	Ilgiausias naudojimo laikas (val.)
PCX ASFALTAS / STANDARTINĖS Diesel su vandens įrenginiu									
PC4525EW	PCX 450A	Hatz 1B20 - 4.6/3.5	450 x 696	440	16.5	22	113	2.61	9.2
PC5012EW	PCX 500A	Hatz 1B20 - 4.6/3.5	500 x 696	404	16.5	21	116	2.59	9.3
PCX ASFALTAS / STANDARTINĖS Diesel be vandens įrenginio									
PC4525E	PCX 450A	Hatz 1B20 - 4.6/3.5	450 x 696	440	16.5	22	111	2.61	9.2
PC5012E	PCX 500A	Hatz 1B20 - 4.6/3.5	500 x 696	404	16.5	21	114	2.59	9.3
Priedai a24		*Minimalus vibracijos lygis pagal EN500-4							





## SUNKIASVORIS GRUNTO TANKINTUVAS

Naudojamas gruntui tankinti atliekant naujus statybos, remonto ir priežiūros darbus su dideliais agregatais, molžemyje arba drėgnomis sąlygomis. Šis patogus naudoti tankintuvas turi itin tvirtą plokštę ir yra priskiriamas sunkiasvorių tankintuvų kategorijai.

PCX20/50 išsiskiria puikiais tankinimo savybėmis. Tai sunkiausias vienkryptis plokštinis tankintuvas visame asortimente.

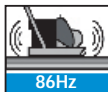

HONDA

Tankinimas

### PRIVALUMAI

- Universalus tankintuvas gali būti naudojamas gruntui, asfaltui ir šaligatviams tankinti. Šio tankintuvo plokštė atveria neribotas galimybes.
- Optimali vibracinė plokštė tinka apdailos bei jungiamųjų dalių arba nusidėvėjusių sluoksnių taisymo darbams.
- Aukščiausio lygio komfortas: valdymo rankenoje įdiegta patentuota vibracijos slopinimo sistema.
- Dėvėjimuisi ir lūžimui ypač atspari (net ilgai dirbant be pertraukų sudėtingomis sąlygomis) plokštė pagaminta iš itin patvaraus ketaus (GJS-700).
- Dėl patikimos apsaugos plokštė atlaiko įvairias darbo sąlygas ir yra atspari mechaniniams smūgiams.
- Montuojami Honda varikliai.
- Kaip priedas siūlomas grindinio padas.

'Pieejams 2.ceturksni 2009'



Nuoroda	Modelis	Variklio galia - (AG / kW)	Plokštės dydis P x l (mm)	Standartinis slėgis (kg/m <sup>2</sup> )	Išcentrinė jėga (kN)	Eigos greitis (m/min)	Svoris (kg)	Vibracijos lygis* (m/s <sup>2</sup> )	Ilgiausias naudojimo laikas (val.)
FC5000E	PCX 20/50	Honda GX160 - 5.5 / 4	500 x 696	501	20	25	120	3.5	4.15

Priedai a24

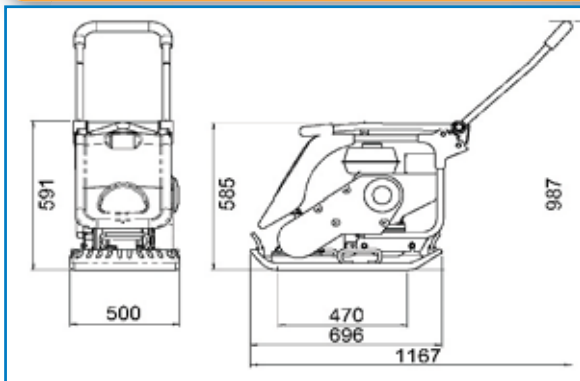



### Specialus galingas plokštinis tankintuvas

SF460 puikiai veikia ant grunto ar sudėtingomis darbo sąlygomis, kai kiti įrenginiai gali įstrigti.

Patikrinta konstrukcija, užtikrina įrenginio patvarumą ir ilgamžiškumą eksploatuojant jį prastomis darbo sąlygomis.



### PRIVALUMAI

- Didelė išcentrinė jėga didesniai darbo našumui užtikrinti
- 90 Hz dažnis: aukštos amplitudės ir greita eiga, kad gruntas būtų geriau tankinamas
- Storesnė ir tvirtesnė patvari bazinė plokštė
- Tvirta aliumininė diržo apsauga
- Beveik nereikalaujantis techninės priežiūros vibratorius
- Rankenos sulenkiamos virš variklio ir įrenginys paruošiamas laikymui bei transportavimui



Nuoroda	Modelis	Variklio galia	- (AG / kW)	Plokštės dydis P x l (mm)	Dažnis (Hz)	Išcentrinė jėga (kN)	Judėjimo greitis (m/min.)	Svoris (kg)
164.9.000	SF 460	Benzininis Honda GX160	- 5.5 / 4.1	460 x 541	90	18	24	80
164.9.004	SF 460	Benzininis Robin EX17	- 6 / 4.5	460 x 541	90	18	24	81

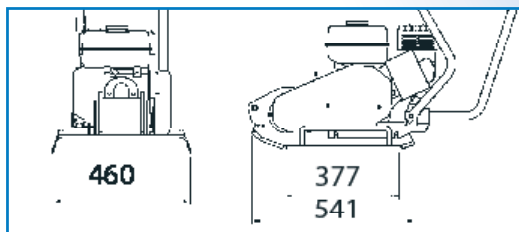



### Kompaktiški tankintuvai su reversine plokštė

Vienkrypčiai ir reversiniai tankintuvai, kurių išcentrinė jėga – 30 kN. Tankintuvų greitį ir tankinimo gylį reguliuoja hidraulinė ekscentrinio elemento valdymo sistema. Tai užtikrina tolygų plokštės judėjimą ir palengvina valdymą. Bendra plokštė atliekant tankinimo darbus šalia stulpų ir betoninių pamatų. Puikiai tinka liejant grindis, pamatus, atliekant kelių remonto darbus bei užpilant vamzdžių tranšėjas.



HONDA



### PRIVALUMAI

- Dviejų dydžių bazinė plokštė ir atitinkamas svoris įvairaus pobūdžio darbams, suderinant mažą svorį su didele tankinimo galia.
- Modelis 30/40, bazinės plokštės plotis – 400 mm
- Modelis 30/50, bazinės plokštės plotis – 500 mm
- Kompaktiški įrenginiai, pasižymintys neprikaištingomis techninėmis savybėmis ir užtikrinantys puikius tankinimo rezultatus.
- Galima pasirinkti benzininį arba dyzelinį variklį
- Aukšto dažnio vibracinis elementas, 90 Hz
- Kompaktiška konstrukcija, išskirtinis ergonomiškumas ir žemas į ranką perduodamas vibracijos lygis, o tai lemia mažesnę operatoriaus nuovargį.
- Specialiai sukonstruota operatoriaus rankena – jai valdyti nereikia daug pastangų.
- Patogu naudoti ir prižiūrėti – visus komponentus lengva pasiekti.
- Viduryje sumontuotas didelis kėlimo kablys.
- Sulankstoma rankena – lengvai juda ir padeda sutaupyti vietos transportuojant bei laikant įrenginį.



Nuoroda	Modelis	Variklio galia - (AG / kW)	Plokštės dydis P x l (mm)	Išcentrinė jėga (kN)	Dažnis (hz)	Svorio klasė	Svoris (kg)
161.9.001	RPC 30/40	Honda GX160 Benzininis - 5.5 / 4	400 x 657	30	90	160	158.4
161.9.000	RPC 30/40D	Hatz 1B20 Diesel - 4.2 / 3.1	400 x 657	30	90	160	175
161.9.067	RPC 30/50	Honda GX160 Benzininis - 5.5 / 4	500 x 657	30	90	200	186
161.9.066	RPC 30/50D	Hatz 1B20 Diesel - 4.2 / 3.1	500 x 657	30	90	200	200

Priedai a24

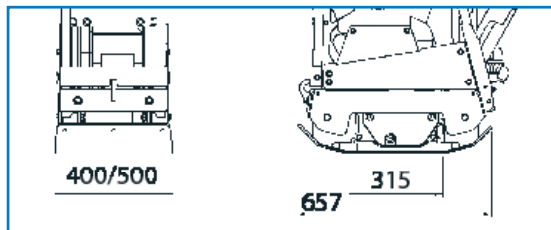



### Vidutinio dydžio tankintuvai su reversine plokštė

Vidutinio dydžio galingas į priekį ir atgal judantis plokštinis tankintuvas gruntui tankinti. Ypač tinkamas užkasant vamzdžių bei kabelių tranšėjas, taip pat remontuojant bei prižiūrint kelius. Greitį ir tankinimo gylį reguliuoja hidraulinė ekscentrinio elemento servo valdymo sistema. Rėmo konstrukcija sutvirtinta specialia danga, kuri yra atspari stipriems smūgiams ir sykiu užtikrina patikimą svarbių įrenginio dalių apsaugą.



### PRIVALUMAI

- Kompaktiška konstrukcija
- Bendras plokštės plotis – 600 mm; šiame modelyje iš anksto sumontuotos dvi greitai atlaisvinamos ilginamosios plokštės, pritaikytos įvairiems darbams (2 ilginimo plokštės x 75 mm).
- Galima pasirinkti benzininį arba dyzelinį variklį. RPC45/60 siūlomas su papildoma dyzeline elektrine paleidimo sistema.
- Aukšto dažnio vibracinis elementas užtikrina optimalius tankinimo rezultatus.
- Ypatinga ergonomija, pasiekta sumažinus į ranką perduodamos vibracijos lygį.
- Specialiai operatoriui sukurta Belle rankena, kurią lengva valdyti netgi esant sudėtingiems išlinkiams.
- Sulankstoma rankena su užrakinimo mechanizmu – taip patogiau transportuoti ir laikyti įrenginį.

HONDA



Nuoroda	Modelis	Variklio galia -	(AG / kW)	Plokštės dydis P x l (mm)	Išcentrinė jėga (kN)	Dažnis (hz)	Svorio klasė	Svoris (kg)
161.9.005	RPC 45/60	Honda GX270 Benzininis -	9 / 6.7	600 x 839	45	70	300	310
161.9.004	RPC 45/60D	Hatz 1B30 Diesel -	6.3 / 4.7	600 x 839	45	70	300	320
161.9.068	Oranžinė	RPC 45/60DE su elektriniu starteriu		600 x 839	45	70	300	330
161.9.076	Geltona	Hatz 1B30 Diesel	6.3 / 4.7					

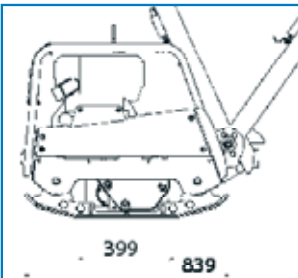



## Galingi tankintuvai su reversine plokšte

Galingi reversiniai plokštiniai tankintuvai, kuriems būdingos optimalios tankinimo savybės. Dėl galingo dyzelinio variklio RPC 60/80 serijos tankintuvai yra ekonomiška sunkiasvorių vibracinių volų alternatyva. Bazinė plokštė leidžia greitai pasiekti norimus tankinimo rezultatus ir yra pritaikyta grindiniui bei gruntui dideliuose plotuose. Ypač tinkami naudoti dedant pamatus ir užkasant tranšėjas.



### PRIVALUMAI

- Ypač didelė išcentrinė jėga – 60 kN
- Kompaktiški, turi šoninius apsauginius gaubtus, saugančius nuo pažeidimų dirbant giliose tranšėjose
- Tiesiog nepamunami įgyvendinant didelius projektus
- Bendras apatinės plokštės plotis gali būti pailgintas iki 700-800 mm, naudojant greitai atlaisvinamas ilginamasias plokštes (nepailgintos bazinės plokštės plotis – 550 mm)
- Į komplektaciją įtrauktos 2 x 75 ilginamosios plokštės
- Kaip papildoma įranga siūlomos 2 x 125 ilginamosios plokštės
- Dyzelinis Hatz variklis ID81Z
- RPC 60/80 galima įsigyti su elektriniu starteriu (papildoma įranga)
- Patikimi atliekant sudėtingus tankinimo darbus
- Aukšto dažnio vibracinis elementas
- Lengvai valdomi ir manevringi; sukurti siekiant apsaugoti operatorių, kad jis kuo mažiau pavargtų.
- Ergonomiška valdymo rankena
- Paprasta naudoti ir prižiūrėti, lengvai pasiekiami komponentai, daug standartinių detalių
- Viduryje sumontuotas didelis kėlimo kablys.
- Sulankstoma rankena su fiksavimo prie rėmo mechanizmu – taip patogiau transportuoti ir laikyti įrenginį



Nuoroda	Modelis	Variklio galia - (AG / kW)	Plokštės dydis P x l (mm)	Išcentrinė jėga (kN)	Dažnis (hz)	Svorio klasė	Svoris (kg)	
161.9.064	RPC 60/80D	Hatz 1D81Z Diesel-	15 / 11	700 x 945	60	70	500	502
	RPC 60/80DE su elektriniu starteriu							
161.9.065	Oranžinė	Hatz 1D81Z Diesel -	15 / 11	700 x 945	60	70	500	522
161.9.072	Geltona							

Pasirinklys a 24

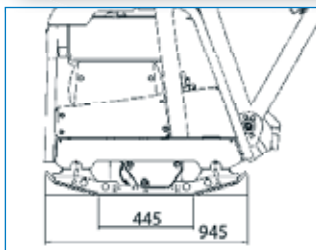



### Kompaktiški keturtakčiai griovių plūktuvai

Vienas iš keturių asortimentą sudarančių įrenginių yra naujasis unikalus RT 65 su siauru rėmu ir rankena, naudotinas dirbant giliuose ir siauruose grioviuose. RT 65 taip pat įmontuotas nedidelio dydžio kuro bakas, apsauginės variklio grotelės, transportuojamas volas ir papildoma kėlimo rankena.

**HONDA**



### PRIVALUMAI

- 4 taktų variklis, išsiskiriantis žemu emisijos ir triukšmo lygiu
- 3 kuro filtrai ir didelės talpos oro filtras patikimesniam įrenginio veikimui užtikrinti
- Speciali droselinės sklendės sistema, užtikrinanti tolygų įrenginio veikimą
- Sumaniai sukonstruota amortizatoriaus atrama, iki minimumo sumažinanti rankų vibraciją



16.3 kN	11Hz
13m/min	20°

Nuoroda	Modelis	Galia (AG / kW)	Dažnis (vibr./min.)	Eigos greitis (m/min.)	Jėga (kN)	Pagrindas (mm)		Dydžiai (mm)			Svoris (kg)
						P	I	P	A	I	
158.9.030	RT 65 Honda GX100	3.1 / 2.3	650-700	13	16.3	280	333	350	1090	730	67
	Oranžinė										
158.9.031	Geltona										

Keičiamas pagrindas, priedai a 24

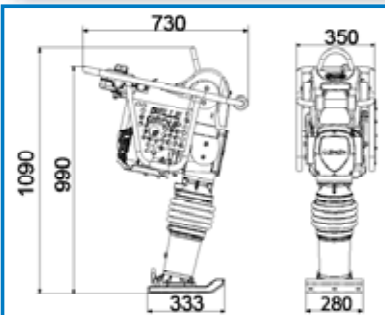



## 4 taktų plūktuvai

Trijų įrenginių grupė sukurta atsižvelgiant į griežtėjančius aplinkos apsaugos reikalavimus. Tai galingi ir patvarūs įrenginiai, kokių rangovas tikisi. Be to, minėtini 4 taktų benzino variklio teikiami privalumai. Plūktuvai išbandyti sunkiausiomis darbo sąlygomis ir yra nepakeičiami, siekiant efektyviai atlikti darbą.

**HONDA**



### PRIVALUMAI

- Patvarūs, lengvai užvedami, nereikia benzino/tepalo mišinio
- Mažas išmetamųjų dujų kiekis ir tyliai veikiantis 4 taktų variklis
- 3 kuro filtrai ir didelės talpos oro filtras, užtikrinantis dar patikimesnį veikimą
- Tiesioginė pavara su tepalo rezervuaru paigina tarnavimo laiką
- Sustiprintos dumplės
- Puikiai subalansuota galia sumažina operatoriaus fizinę apkrovą
- Sunkioms sąlygoms pritaikytas rėmas ir reguliuojamos rankenos

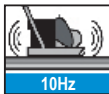

Nuoroda	Modelis	Galia (AG / kW)	Dažnis (vibr./min.)	Eigos greitis (m/min.)	Jėga (kN)	Pagrindas (mm)			Dydžiai (mm)		Svoris (kg)
						P	I	P	A	I	
158.9.017	RT50 Honda GX100	3.1 / 2.3	570-635	13.0	13.75	250	333	380	990	705	54
158.9.009	RT66 Honda GX120	4 / 3	550-620	13.6	18.65	280	333	420	1055	755	69
158.9.015	RT66 Robin EH12D	4 / 3	550-620	13.6	18.65	280	333	420	1055	755	68
158.9.011	RT74 Honda GX120	4 / 3	550-620	13.3	18.65	300	333	420	1055	755	75

Keičiamas pagrindas, priedai a 24

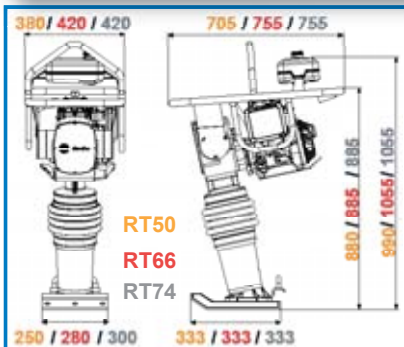

RT66/RT74 Honda GX120 ar duola gaisa filtru papildu aprkojumā



RT66/RT74 Honda GX120 su dvigubu oro filtru (papildoma aprkojuma)



## Iš galo valdomi volai su sudvejetainu būgnu gruntui ir asfaltui tankinti

Visiškai hidrostatiniai iš galo valdomi volai su sudvejetainu būgnu. Tinkami visiems asfalto bei pagrindo tankinimo darbams. Kompaktiški, atitinkantys aukštus kokybės standartus ir sudaryti iš pažangių komponentų, įskaitant Kubota dyzelinį variklį. Šis laiko išbandytas volas diktuoja naujus kokybės standartus šios pramonės srityje.

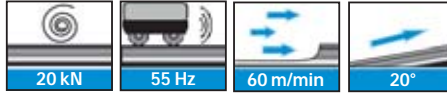

### PRIVALUMAI

- Galima dirbti arti sienų – nėra išsikišusių dalių.
- BWR 650 sumontuotas su KUBOTA Diesel E75NB3 ir elektriniu starteriu. Itin patikimas, be to, jam būdingas žemiausias triukšmo lygis šios pramonės srityje.
- Didelė tankinimo galia – 20 kN
- Vandeniui aušinami vienaciilindriai dyzeliniai varikliai, patikimai veikiantys bet kokiomis sąlygomis
- Sauer Danfoss hidrauliniai varikliai ant kiekvieno būgno
- Itin talpus vandens rezervuaras su nuimama antikorozinė pūrkimo sistema, leidžiančia sudrėkinti visą būgno paviršių
- Būgno skersmuo – 402 mm, būgno plotis – 650 mm
- Mažai išsikišę kraštai
- Elektrinis starteris



Nuoroda	Modelis	Galia (AG / kW)	Dažnis (Hz/ vibr./min.)	Eiga (km/h)	Jėga (kN)	Stovo dydžiai (mm)			Svoris (kg)
						P	A	I	
DR04	BWR 650 Roller el. starteris Geltona	Kubota E75NB3 6.5 / 4.8	55/ 3300	> 3.6	20	700	1150	2385	675





Iš galo valdomi volai su sudvejintu būgnu gruntui ir asfaltui tankinti

Tvirta ir galinga konstrukcija ir sykiu kompaktiški matmenys. Patikimai veikia itin sudėtingomis sąlygomis.



Kubota

### PRIVALUMAI

- Viduryje sumontuotas lengvai pasiekiamas vibratorius
- Sulankstoma rankena ir užrakimo mechanizmas
- Žemiausias triukšmo lygis
- Didelės rankenoje sumontuotos amortizacinės tarpinės užtikrina mažą į ranką sklindančios vibracijos lygį
- Tinkamai subalansuotas
- Lengvai valdomas ir manevringas važiuojant į priekį ir atgal su staigaus reagavimo sistema
- Jokių žymių ant asfalto
- Apsauginiai plieniniai šoniniai gaubtai
- Stovėjimo stabdis
- Avarinis išjungiklis
- Viduryje sumontuota kėlimo aša
- Paprasta naudoti ir prižiūrėti, nes lengva prieiti prie pagrindinių komponentų

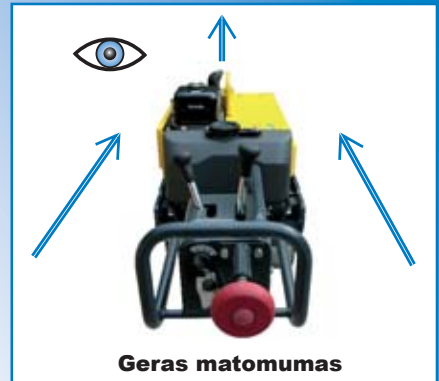

Geras matomumas

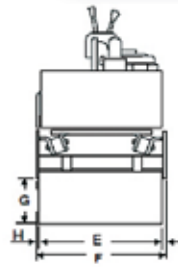
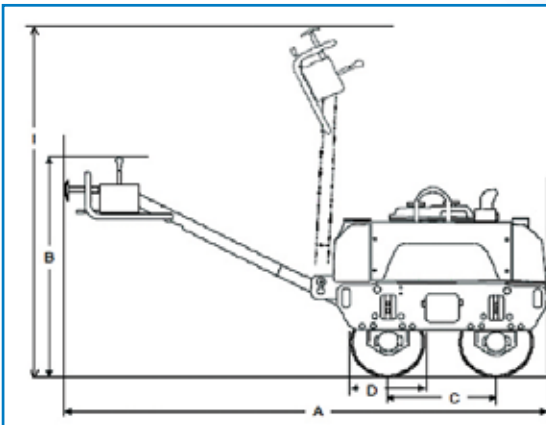

Bendras ilgis	(mm)	A - 2385
Bendras aukštis	(mm)	B - 1150
Važiuklės bazė	(mm)	C - 560
Būgno skersmuo	(mm)	D - 402
Būgno plotis	(mm)	E - 650
Bendras plotis	(mm)	F - 700
Atstumas iki bordiūro	(mm)	G - 260
Šoninė iškyša	(mm)	H - 25
Laikymo aukštis	(mm)	I - 1800

## PCEL320X

OPP/63/DIO Trinkelių plūktuvas PCEL320X



## PCLX

OPP/01/DIO Trinkelių plūktuvas PCLX320  
 OPP/02/DIO Trinkelių plūktuvas PCLX400  
 OPP/51S/DIO Vandens purkštuvai PCLX 320 Oranžinė  
 OPP/51Y/DIO Vandens purkštuvai PCLX 320 Geltona  
 OPP/54S/DIO Vandens purkštuvai PCLX 400 Oranžinė  
 OPP/54Y/DIO Vandens purkštuvai PCLX 400 Geltona  
 OPP/60/FIO Ratų kompleksas PCLX320/400  
 (Suderinama tik su 050570 ir vėlesnės serijos modeliais)

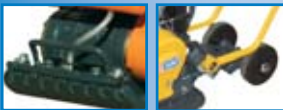

## PCX 12/36-13/40

OPP/65/DIO Trinkelių plūktuvas PCX 12/36  
 OPP/66/DIO Trinkelių plūktuvas PCX 13/40  
 OPP/70S/DIO Vandens purkštuvai PCX 12/36 Oranžinė  
 OPP/71S/DIO Vandens purkštuvai PCX 13/40 Oranžinė  
 OPP/74/FIO Ratų kompleksas PCX 12/36 - 13/40



## PCX350-500 - PCX20/50

OPP/26/DIO Trinkelių plūktuvas PCX 350 (14")  
 OPP/28/DIO Trinkelių plūktuvas PCX 400 (16")  
 OPP/30/DIO Trinkelių plūktuvas PCX 450 (18")  
 OPP/32/DIO Trinkelių plūktuvas PCX500 - PCX20/50 (20")  
 OPP/46S/DIO Vandens purkštuvai PCX 350  
 OPP/47S/DIO Vandens purkštuvai PCX 400  
 OPP/48S/DIO Vandens purkštuvai PCX 450  
 OPP/49S/DIO Vandens purkštuvai PCX 500  
 OPP/35/DIO Fiksiuoti ratai (netaikytina Hatz)  
 OPP/50/FIO Nuimami ratai

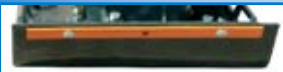

## RPC 30kN/60kN

OPP/18/FIO Ratų kompleksas RPC30kN  
 OPP/41/DIO 125 mm ilginamosios plokštės RPC60kN  
 DIO platintojo prijungimo pasirinktis / FIO gamyklos prijungimo pasirinktis



## RT50/65/66/74

Keičiamas pagrindas :  
 158.0.131 170mm Plūktuvo pagrindas, skirtas r -Universali pavaža RT50/RT65/RT66/RT74  
 158.0.052 250mm Plūktuvo pagrindas, skirtas r RT50/RT65  
 158.0.048 280mm Plūktuvo pagrindas, skirtas r RT50/RT65  
 158.0.026 280mm Plūktuvo pagrindas, skirtas r RT66/RT74  
 158.0.903 300mm Plūktuvo pagrindas, skirtas r RT66/RT74



Priedai :

158.3.011 "Visapusiškas kompleksas su universalia pavaža, 170 x 330 mm (plotis x ilgis), varžtais ir veržlėmis" Visas RT asortimentas  
 158.3.003 Wooden narrow shoe 215 x 332mm (P x l) RT50/RT65  
 158.3.007 Wooden narrow shoe 235 x 332 (P x l) RT66/RT74  
 158.3.001 Papild. pavaža 100 x 330 x 300mm (P x l x A) RT50/RT65  
 158.3.005 Papild. pavaža 100 x 330 x 300mm (P x l x A) RT66/RT74  
 158.3.002 Papild. pavaža 150 x 330 x 300mm (P x l x A) RT50/RT65  
 158.3.006 Papild. pavaža 150 x 330 x 300mm (P x l x A) RT66/RT74  
 OPRA/02/DIO Dvigubas oro filtras GX160 Honda RT66  
 158.0.100 Gumos izoliacija rankenai



Visi RT 50 pavažų priedai tinkami seniems RT66 modeliams (<N. 0210064).

